

## ምዕራፍ 4

### ምህዞ ባቡር ሃፋ፡

#### 4.1 ሞቶር ሃፋ፡ ከመይ ይሰርሕ?

እብ ፈርድሎ ዝፈልሕ ድብቲ ማይ፡ መኸደንኡ ከም ዝደፍኡን በግ በግ ከምዘብሎን ዝኾነ ምስ እዲኡ ዝግቢ ቆልዓ ዘዕዘዐ ተርእዮ እዩ። ምዒቕ ወይ ፍሉሕ ማይ ንመኸደንኡ ጸቕጢ ይፈጥረሉ እሞ መኸደንኡ ከንቀላቐሰ ይኸእል። እቲ ሓይሊ ጸቕጢ ከግቢ ወይ ከንእስ ዝተፈላለዩ መጠነ ሙቕት ይሓትት። ማይ ረስኒ ክረክብ ከሎ እናለጠ ይኸይድ፡ መኸደንኡ ይመውቕ ግን እይንቀላቐስን። እኹል ጸቕጢ ሰለዘይረኸበ። እቲ ማይ ዚያዳ ረስኒ ምስትህቦ ይፈልሕ ይሞሩቕን ይሸሉቕን እዩ። በዚ መጠንዚ ከእ እቲ ድፍኢት እናግበየ ይኸይድ። እብ ባቡር ሃፋ ብተመሳሳሊ ጓህሪ ከሰል ንማይ የፍልሖ። ሸልቑ ሃፋ ዚያዳ ጸቕጢ ይፈጥር። እዚ ሓይል ጸቕጢዚ ካብ ሓደ ቆይ ሃፋ ወጺኡ ብቲቦታት ብምሕላፍ ምስ ዘንጊ ዝገጠመ ዋንጫ ሞቶር ይደፍእ። እቲ ዋንጫ ብወገኑ ብኻልእ ነዊሕ ምስ መንኮርኮር ዝገጠመ ዘንጊ ሰለዝእሰር ንመንኮርኮር ተሸከርካሪት ከም ዝህውር ይኸውን። እብዚ ብዙሕ ተሞክሮ፡ ምልክት ስራሕ ናይዚ ግውዲዚ ቀንዲ ረጅሒታት ኮይኖም ጎኒ ንጎኒ ከእ ሞያዊን ሰእላዊን ሓበሬታ ምስ ዝህሉ ተመሳሳሊ ነቲ ስራሕ እሳልጦ ይቕልቦ።

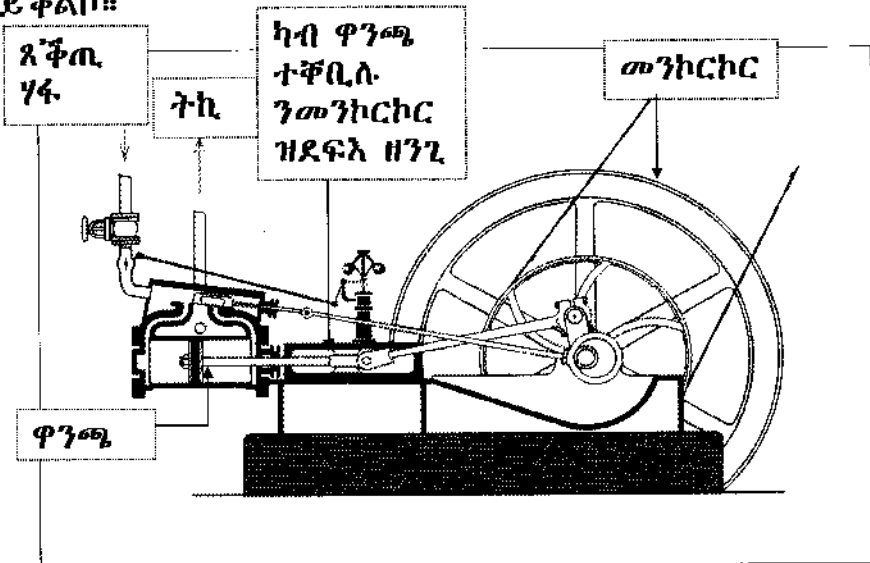

ሪቻርድ ትሪቪቲክ ዝሰርሓ ቀዳመይቲ ማሽን ሃፋ 1801 4.1.1\*

ቀጻሊ ጉዕዞ ባቡር ከሀሉ ቀጻሊ ዝእከብ ከስል፡ ዝእጎድ ሓዊን ዝፈልኹ ማይን የድሊ። ይኹንም ባር ጸጻት ጓህሪ ኣብ መካኒካዊ ጸጻት ወይ ናብ ዙሪት መንኮርኮር ከሳብ ዝቕየር ወይ እቲ ረስናዊ ጸጻት ኣብ መጻሕ- ከሳብ ዝውዕል 90% ናብ ብላሽ ይጠፍእ እዩ ዝነበረ። ብላሽ ዝጠፍእ ጸጻት ከንብል እንክሎና፡ ድፍኢት ኣይሀብን፡ ንዙሪት ሞተር ኣየሕግዝን ማለት እዩ። ናብ ትኪ ኮነ ናብ ሙቐት ከባቢያዊ ኣየር ዝዛሪ ሰለዝኾነ ከሳራ ኢልና ንጽውዖ። እቲ ኣብ መጻሕ- ዝውዕል ጸጻት ግን 10% ይኸውን። ኒው ካመን ዝመሃዛ ናይ መጀመርያ ማሽን ሃፋ ኣብ ኣገልግሎት ስራሕ ኣብ ምዝዋር መንኮርኮር ዝውዕል ጸጻት 1% ጥራሕ ነበረ። ጀምሮኦት ድማ ኑቲ ናብ ብላሽ ዝዛሪ ዝነበረ ጸጻት እናነሰየ መጀመርያ ናብ 3% ብብቐሩብ ከኣ ናብ 5% ከምኡ እናበለ ሪቻርድ ትረቪቲክ ዝሰርሓ ተሸከርካሪት ሃፋ ናብ 10% ናይቲ ረስኒ ናብ ኣገልግሎት ሞቶር ከተውዕል ትኸእል ነበረት።

**4.2 ብሃፋ ዝዘውር ሞቶርን፡ ልደት ባቡር ሃፋን፡**

እንግሊዝ መሪሕ ተራ ናይ ኢንዱስትሪያዊ ሰውራ ዝተጻወተት ሃገር ጥራሕ ዘይኮነት እተን ቀዳሞት ብሃፋ ዝሰርሓ፡ ዝድፍእ ማሽናት ዝተፈለመላ ሃገርውን እያ። እዚ ብዓለም ደረጃ ባርሃውታ መዋእል ዝኸፈተ ምህዞ ሞቶር፡ ዓቕን ጉልበት ብምብራኽ ብላሽ ዝጠፍእ ዝነበረ ጸጻት ብውሕልነት ብምንካይ ዕግበትን ጣቋን ጸጻት ምሉእ ንምግባር ኣብ ዝተፈላለየ ዞታታት እንግሊዝ ይፈታተን ነበረ። ኣብዚ ዓውዲዚ ጉድለታት ሰርሓት ሪቻርድ ትረቪቲክ መመላእታ ብምግባር፡ ዱልዱል መገዲ ባቡር ብምሰራትን ብምምድማድን ሓደገኛነት ዘጉድል ብልሓታት እናሓረየ፡ ን10 ዓመታት ከይተሓሰለ ዝሰርሕ ዝነበረ ጆርጅ ስተፊንሶን ዝተባህለ እንግሊዛዊ ኣብ 1814 ንህዝቢን ንብረትን እተመላልሰ ጥራይ ዘይኮነት ንግዳዊ መልክዕ ከምእትሕዝ ዝገበረት ባቡር ሃፋ ሰሪሖ ወድኦ። ኣብ ካልኦት ሃገራትን ከፍለ-ዓለማትን ኣርኣያ ብምጅን ከም ተሰፋሕፍሕ መቐጻልታ ምህዞ ሪቻርድ ትረቪቲክ ኣብ መጻሕ- ከውዕል ዝኸእለ መሃንዲስ ተባሂሉ ከኣ ተባረኸ።

እቲ ንመንገዲ ኣፍራስ ተባሂሉ ብመንግስቲ እንግሊዝ ዝተሰርሐ ሓዲድ ስቶክቶን-ዳርሊግቶን 41 ኪ.ሜ ንባቡር ሃፋ ክፈታትነሉ ምስ ሓተተ ተፈቐደሉ። ኣፍራስ ይጠምዩን ይሓሙን መግቢ ኣፍራስ ድማ ብምኽንያት ውግእን ካልእን (ቁጠባዊ ቅልውላው ኤውሮጳ እሳተ ጎመራ ታንቦራ ተመልከት) ኣዘዩ ከቢሩ ብምንባር፡ ባቡር ሃፋ ተመራጺት ኮነት። ተፈታነት ድማ። ንመጀመሪያ ጊዜ ህዝቢን ንብረትን ሒዛ ኣብዚ መስመርዚ ከትሕምብብ ጀመረት። ህዝቢ ሃብታማትን

መወልቲን ብትኩረት ድሕሪ ምዕዛቦም እታ ምህዞ እምብዛ ዓጀቡቶም። ዘጋጥም ዝነበረ ጸገማት መጓጓዣያ፣ ናይ ህዝቢ ምህርቲን ከሰልን እብቲ እዋንቲ ብምግንዛብ ገንዘብ ከዋፍሩ እብዚ ምህዞቢ ባህጎም ምንባሩ ድሕሪ ምግላጽ ስተፈንሶን ዚያዳ ተተባብዑ። ዓሰርተ ሓደ ዓመት ዝወሰደ ጻዕርን ትዕግስቲን ወሰኸ ምምሕያሻት ናይ መጓጓዣያ ባቡር ድሕሪ ምግባር፣ እብ 27 መስከረም 1825 መጓጓዣያ ናይ ህዝቢን ጽዕነትን ሎኮሞቲቭ ቁ.1 ዝተባህለት እብዚ መስመርዚ ብወግዒ ጀመረት። ጆርጅ ስተፈንሶን ምሰ ወዱ ሮበርት ስተፈንሶን ድማ ቀንዲ መሃዘቲ ተባህሉ። እታ ሎኮሞቲቭ ቁ.1 ዝተሰምየት ባቡር ሃፋ ትጓዳዘሉ ዝነበረት ሓዲድ ዝነበረ ንቡር ጋግ 1435 ሚ.ሜ ነበረ። ጋግ ስተፈንሶን ተባሂሉ እውን ይጸዋዕ እዩ። እዚ ጋግ መስመርዚ ጸበት ወይ ግፍሒ ሓዲድ ባቡራት ኮይኑ እብቲ ጊዜቲ ዝጀመረ ክሳብ ሎሚ እብ ብዙሓት ሃገራት ዓለም ተቐባልነት ስለዘረኸበ ንቡር መዐቀኒ ሓዲዳት ዓለም ኮይኑ ክሰርሕ ይርከብ ኣሎ።

ጆርጅ ስተፈንሶን ብቐልዕነቱ ብምኽንያት ድኸነት ናይ ትምህርቲ ዕድል ኣይረኸበን። ወዲ 14 ዓመት እንክሎ ኣብ ኩባንያታት ዕደና ከሰል ይሰርሕ ነበረ። ኣቡኡ ውን እብቲ ንቦታት ዕደና ከሰል እናሰርሐ ከሎ ብናይ ማሸን ሃፋ ዝተፈጥረ ሓደጋ ዓይኑ ነቐሩ ከምዝነበረ ይንገር። ስለዝኾነ ድማ ጆርጅ ስተፈንሶን ኣሰራርሓን ጸገማትን ባቡር ሃፋ ክፈልጥ፣ ክመራመርን ጉድሰታት ክምልእን ከመሓይሽን ከይተሓሰሰ ይሰርሕ ነበረ። ሮበርት ዝበሃል ወዱ እብ 1803 ተወልደ። ሰበይቱ ድማ ድሕሪ ክልተ ዓመት ብሞት ተፈልየት። ካብዚ መጓልቲዚ ነቦን ወዲን ሕይወት እሾኽ ኮነቶም። ካብ እሾኽ ዕንባባ ከተውጽእ ከምትኸእል ብምእማን ብሙሉእ ኒሕን ሓቦን ህይወቶም ምምራሕ ቀጸሉ። ጆርጅ ስተፈንሶን ንወዱ ኣዘዩ ይፈትዎ ብምንባሩ ይድንግጹሉ ነበረ። ብዙይ ኣደ ዝዓቢ ቆልዓ ምንባሩ ንሱ ዘይረኸበ ትምህርቲ ወዱ ክረከብ ትምኒቱ ኮነ። ግን ቁጠባዊ ኩነታት ስለ ዘዩፍቀደ ድማ ባዕሱ ከምህሮ ብድሕሪኡ ምሽታዊ ትምህርቲ እናወሰኸ ምምሕያሻን ምድልዳልን ባቡር ሃፋ ብልቢ ተተሓሓዘዎ።

ሪቻርድ ትረቪቲክ ፈላሚት ባቡር ሃፋ እብ ህዝቢ ብ 1803 ከሳልያ ከሎ ሓያል ክብደት ስለዝነበራ እናተንሸራተተት ሓደጋ ትገብር ብምንባራ ከም ህዝባዊ መጓጓዣያ ኮይና ከተገልግል እይቦቕዕትን። እብ መስከረም 1825 ስተፈንሶን ዘመሓየሹ ድልዳል መንገዲን፣ ዝሰርሓ ጉልበት ዝደለበት ባቡር ሃፋን ግን ቀዳመይቲ ንግዳዊ ጎኒ ዝሓዘት እብ ኣገልግሎት ህዝቢ ዝወዓሰት መጓጓዣያ ናይ ዓለም ኮነት።



ሬቻርድ ትረቪቴክ 1771-1833 3.3.5\*



ሀ.

ሀ. ጆርጅ ስተፈንሶን (አቦ) (1781-1848) 4.2.1\*



ለ.

ለ. ሮበርት ስተፈንሶን (ወዲ) 1803-1859 4.2.2\*

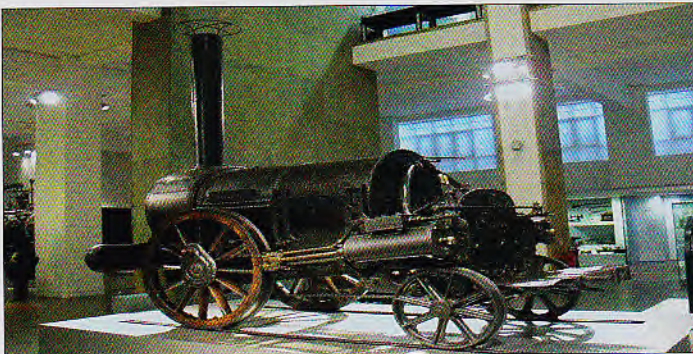

ጆርጅ ስተፈንሶን ካብ ዝሰርሐን ቀዳሞት ባቡራት ሃፋ (The Rocket)

1829 4.2.3\*

እዚ ምህዞ እዚ ንመጀመርያ ጊዜ 38 ተሰሓብቲን እኸሊን ከሰልን ዝጸፃና፡ ገሊእን ናይ ህዝቢ ኮፍ መበሊ ዝተሰርሓለን ተሰሓብቲ፡



ክሰርሕ ምኽኣሉ ንታሪኽ መጓዝያ ብመሰረቱ ቀየሮ። ኣብዚ መስመርዚ ስቶክቶን ዳርሊንግቶን ብኡ ንብኡ ሰለስተ ስርሓት ባቡር ሃፋ ብሰለዳ መደብ ሰዓት እናሓለዎ ጉዕዞ ጀመራ። ኣፍራስ ድማ ካብቲ መስመር ክኸወሉ ጀመሩ።

ቀጺሉ ካብ ኢንዱስትሪያዊት ከተማ ማንቸስተር ጀሚሩ ናብ ወደብ ሊቨርፑል መስመር ባቡር ኣበሪኹ ብምጽግሕን ብምምድማድን ኣስታት 48 ኪ.ሜተር ኣብ ሰዓት እናገብየየት እትመላለስ ባቡር ሃፋ ብምስራሕ ሓረግ ምዕባሌ መጓዝያ ክጭብጭብን ከስፋሕፍሕን ኩሉ ዝከኣሎ ገበረ።



ካብ ኢንዱስትሪያዊት ከተማ ማንቸስተር ናብ ወደብ ሊቨርፑል ትገባዝ ዝነበረት ባቡር ሃፋ 1830 4.2.4\*

ባና ብስራት፡ ግስጋሴ ባቡር ሃፋ፡ ብኹሉ መኣዝን ተወርወረ። ኣቦን ወዲን ኣገናዕ ተባህሉ። ወርቃዊ መዳልያ ተሰለሙ። ጆርጅ ስተፈንሶን ኣቦ ናይቲ ምህዞ ኮነ። ዶክቶር ማሽናት ባቡር ሃፋ ተባህሉ። ምኽንያቱ ኣብዚ ክልተ መስመራትዚ ዝተራእየ ምንቅስቃሳት መጓዝያ ዘስዓቦ ለውጢ ዳይናሚካዊ ምንባሩ ጥራሕ ዘይኮነ ኣብ ዝተፈላለየ ምንቅስቃሳት ዝነበረ ናይ ሰባት ሃልኪ ጉዕዞን ድኻምን፡ ፍፍታ ረኺቡ ነበረ። ኣብ ኤውሮጳ ኣብ ኣሜሪካ ዋላ ኣብ ኣፍሪቃ ከም በዓል ግብጺ ዝእመሰላ ከይተረፈ ባቡራት ሃፋ ንሰደድ ተላእካ። ሓደ ራእይ ፍጻመ ረኸበ። ዘይቋረጽን ዘየቋርጽን ነገር ኣብ ዓለም እንተሃልዩ ለውጢ እዩ። ስለዝኾነ ንኻልእ ሓድሽ ለውጢ ማዕጸ ከፈተ።

አፍራስ እናወሐዱ መንገዲ አፍራስ ብመገዲ ባቡር እናተተክሉ ከደ።አዚ ፈላሚ መጓጓዣያ ናይ ባቡራት ሃፋ ግን ካብ ሓደጋታት ናጸ ሰለ ዘይነበረ እቲ ምምሕያሻት ብሙሉአ ምትአምማን ክቕጽል ግድነት ኮነ።

### 4.3 ምስፍሕፋሕ ባቡርን፡ መንገዲ ባቡርን ኣብ ሰሜን አሜሪካ፡

ባቡር ሃፋ ኣብ ሃገረ እንግሊዝ ካብ ሰቶክቶን ናብ ዳርሊንግቶን ተኸፊቱ ምስ ተመረቐ ኣብ ኩሉ ኩርንግት ዓለም ድማ እቲ ብሰራት ምህዞ ተጋውሐ። ኣብ ካልኦት ሃገራት ኤውሮጳን አሜሪካን ኣውን ሓድሽ ሽውሃት ምህዞ ክፈተ። ራእይ ናይቶም ንሕብረተሰብ ብተከነክ ንምቕያር ወግሐ ጸብሐ ኣብ ሰራሕ ዝርከቡ ዝነበሩ መሃንዲሳት እናተሓደሰ ከደ። ውህሉል ተሞክሮ ባቡር ሃፋ ናይ እንግሊዛውያን፡ብስኢልን ብጽሑፍን ሰለ ዝተመሓሳሰፈ ብጠለብ አሜሪካውያን ሰለሰተ ባቡራት ሃፋ ናብ አሜሪካ ንስደድ ተላእካ።ተፈተና ድማ።አንፊትቲ ናይ መጻኢ ምዕቡል መጓጓዣያ ምንባረን ኣብ ሓጺር ጊዜ ተቐባልነት ረኸባ። እታ ኣብ 1829 ቀዳማይ ጉዕዞአ ኣብ ሕቡራት መንግስታት አሜሪካ ዝጀመረት ብጆርጅ ስተፊንሶን ዝተላእከት ባቡር ሃፋ ስቶውር ብሪጅ ላዮን እትጽዋዕ ኣብ አሜሪካ ወኒ መሃንዲሳት ናይቲ ሃገር ምሕዳስ ጥራሕ ዘይኮነ ናይ ህዝቢ ኣድናቕት ውን ኣትረፈት።

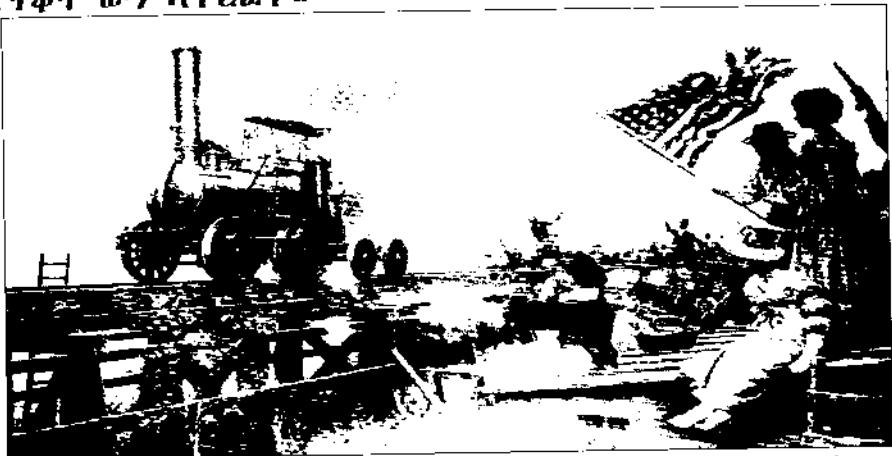

ቀዳመይቲ ባቡር ሃፋ ኣብ አሜሪካ (Stourbridge Lion )(1829)

#### 4.3.1\*

ብድሕሪአ ውን ክልተ ስርሓት ተመሳሰልቲ ሓንቲ ካብኣተን ካብ ሮበርት ስተፊንሶን ዝተላእከት ነበረት። ኩለን ድማ ናብ ኩባንያ ደላወር ሃድሰን ተሸጧ።ብባሊዜኡ ድማ ኣብቲ እዋንቲ 114 ባቡራት ሃፋ ናብ

አሜሪካ ተላእካ። ብ 24 ግንቦት 1830 መስመር ባልቲሞርን ኦሃዮን ስርጭ ጀመረ። ካብዚአተን አብ ገለ ቦታታት ከም አብ በዓል ደቡብ ካሮላይና ብናይ ባርዕ ቆፎ ሃፋ ሓደጋ ዝተሓምሸሻ ይርከብአን። ይኹን ኣምበር አሜሪካ በብደረጃኡ አብ መዋኦል ናይ ባቡራት ኢንዱስትሪ እናኣተወት ከደት።

ዘጋጥም ዝነበረ ሓደጋታት ናይ ባቡራት ሃፋ፡ ሓደ ክኸውል ዘይከኣል ኣሰካፊ ስለዝነበረ፡ ኩነተ-ድሕነት መጓጓዣያ ቀጻሊ ክሕሰቡ ዝነበሮ ጉዳይ ነበረ። ይኹንምበር ሓደጋ ንምስጋር፡ ኩሉ ስግር ውሕጅ ጋሻ ኣናረኣኻ ስለዝነበረ ነቲ ሓደጋታት ዘጉድል፡ ንድሕነት ገደብ ዘበርኽ ሰጉምትታት፡ ኣናተወሰደ ዓንቀጽቲ ግሲጋሲ ዝነበሩ ጸገማት እናጉደሉ ክኸዱ ከኣሉ። ኮይኑ ድማ ብማቲያሰ ባልድዊን ዝተባህለ አሜሪካዊ አብ 1831 አብ ፊላደልፊያ ትካል ባልድዊን ሎኮሞቲቭ ዝብል ኩባንያ ከፈተ። ከምዚ ኣናበለ ኣቲ ኩባንያ አብ ዓለም ካብቶም ቀዳሞትን ዓበይትን ኣፍረይቲ ባቡራት ተባሂሎም ህቡብነቶም ንልዕሊ 100 ዓመታት ክሳብ 1945 ከጸንሑ ዝኸኣሉ ሓደ ኮነ። ዳሕራይ ኣሞ ከኣ ምልክት ስርሓት ስለ ዘውሓሉ ብብዝሒ ይኹን ብዓይነት ዝበለጸን ዝወርጸን ባቡራት ሃፋ ከፍርዩ ከኣሉ። ንእንግሊዝ ንፈረንሳ ንህንዲ ይኹን ንግብጺ ከሸጡሎም ምብቅያም ብፍላይ ንእንግሊዛውያን ኣሰደመሞም። ዝቐጸለ ምዕባለ መጎግዣያ ሕ.መ.አ ምስ ንዕዘብ ዕዳጋታት ባቡር ሃፋ አብ አሜሪካን ወጻኢን ምእንቲ ክብሕቱ ሓንሳብ ልፍንቲ፡ ሓንሳብ ድማ ናይ ምሕደራታት መውሰዕ እናገበሩ ከም በዓል ALCO (American Locomotive Company) ሲማ LIMA (Locomotive works) ድሕሪሉ ውን ድሕሪ 1950 ባልድዊን ሲማ ሃሚልቶን ኮርፖሬሽን ብተክኒካዊ ስርሓትን ምሕደራን ኣናተሓጋገዙን እናተዋሃሃዱን ብጽፈት ስርሓቶም እናካዩዱ ዕዳጋታት ክብሕቱ ከኣሉ። ዓርሞሸሻውያን ኣፍረይቲ ባቡራት ድማ ኮነ።

ኣዘን ኣፍረይቲ ባቡራት ሃፋ ግን በቲ አብ መወዳእታ 19 ኪ.ዘመን ዝተኸሰተ ሓድሽ ኣማራጺ ድፍኢት ሞቶረታት፡ ማለት ከም ጋዝ፡ በንዚን፡ ላምባ፡ ናፍታ፡ ኣለክትሪክ፡ ነዳዲን ኣለክትሪክን... ወዘተ ዝሰርሓ ባቡራት ስለዝተተክኦ ህላዌ ናይዘን ውሁዳት ኩባንያታት ወይ ኮንሰርንታት ብድሕሪ 1956 እናሃሰሰን ኣናደኸመን ከደ።

#### 4.4 ፈለግምቲ ምንግዝያ ባቡር ሃፋ፡ አብ ኤውሮጳን ካልኣት ሃገራትን፡

ቁ.	ሃገር	ስርሓት ባቡር ሃፋ ወርሒ / ዓ.ም.ፈ	ካብ	ናብ ርሕቀት ኪ.ሜ
1.	እንግሊዝ	09.1825	ስቶክቶን	ዳርሊንግቶን 41
2.	አውስትሪያ	09.1828	ቡድቫይስ	ክርሽባውም 84,5
3.	ፈረንሳ	10.1828	ሳንታ-አትየን	አንድረስዮ 18
4.	ሕ.መ.አ	12.1829	ባልቲሞር	አሊኮትሱ-ሚልስ 24
5.	ጀርመን			
	ፕሩስያ	09.1831	ኩፕፈርድረ	ፈልበርት 7,5
6.	ባልጅዩም	05.1835	ብራስልስ	መሸልን 20
7.	ጀርመን			
	ባቫርያ	12.1835	ኑርንበርግ	ፍዩርዝ 6
8.	ክዩባ	1837	ሃቫና	ንፍጃይ 50
9.	ጸራዊት		ሳንታ	
	ሩስያ	04.1837	-ፐተርስበርግ	ጸርኮዩ-ሰሎ 27
10.	ሆላንድ	09.1839	አምስተርዳም	ሃርለም 17
11.	ኢጣልያ	10.1839	ናፖሊ	ፖርቲቺ 8
12.	ስዊዘርላንድ	06.1844	ባዘል	ሳንታ-ልዊስ 1,9
13.	ጃማይካ	11.1845	ኪንግስቶን	ሳንታ-አንጂል 25
14.	ደንማርክ	06.1847	ኮፐንሃገን	ሮስኪልደ 32
15.	ሰፓኛ	10.1848	ባርሰሎና	ማታሮ 28
16.	ሽወደን	1851	ክሪስቲንሃም	ስዮ-አንደን 12
17.	መክሊኮ	1850	ማራክሩዝ	መደሊን 22
18.	ካናዳ	1850	ሳንታ-ላውረንስ	ጠገዲ ኢንዱስትሪ 19
19.	ፐሩ	1851	ሊማ	ካላም 13
20.	ቺሊ	01.1852	ኮፒያፖ	ካልደራ 89
21.	ህንዲ	06.1853	ቦምባይ	ማና 35
22.	ኖርወይ	07.1853	ኦስሎ	ስትሮመን 18
23.	ብራዚል	05.1854	ፖርታ-ደ-ማዋ	ራይስ-ዳ-ስራ 18
24.	አውስትራልያ	05.1854	ሳልዋ	ወደብ ኦልዮት 10
25.	ፖርቱጋል	1854	ሊስቦን	ካረጋዶ 36
26.	ግብጺ	01.1856	አለክሳንድርያ	ካይሮ 211
27.	አርጀንቲና	08.1857	ቡዎኖስ-አይሪስ	ፍሎረስታ 10
28.	ቱርኪ	1857	ስሚርና	አይዲን 130



29. ሩማንያ	10.1860	ኮንስታንሳ	ሰማቮዳ	66
30. አልጆርያ	10.1962	አልጆየር	ብሊዳ	51
31. ጻራዊት				
ፊንላንድ	1862	ሄልሲንኪ	ሄመንሊና	108
32. ፓራጓይ	10.1963	አሱንሾዮን	ኢታንን	40
33. ኒውዝላንድ	12.1963	ክሪስቲቸርች	ሊትሎን	2
34. ማውሪቲየስ	05.1864	ጆርጅታውን	ማሃይካ	32
35. ቨንዝወላ	02.1866	ፖርቶ-ካበሎ	ፓልሚቶ	?
36. ቡልጋርያ	11.1866	ሩስቸክ	ዋርና	224
37. ኢንዶኔዥያ	08.1867	ሳማረንግ	ታንግወንግ	79
38. ታሂቲ	1868	ፓናውንያ	ተራፕና-ብይ	4
39. ኡራጓይ	01.1869	ሞንቶቪድዮ	ሎስፐድሮስ	18
40. ግሪክ	02.1869	አተን	ወደብ ፒሮውስ	10
41. ኮሎምቢያ	12.1870	ሳባሪላ	ባራኪላ	30
42. ሆንዱራስ	09.1871	ካባሎስ	ሳንትያጎ	60
43. ጃፓን	07.1872	ቶክዮ	ዮኮሃማ	29
44. ቱኒዝያ	09.1872	ቱኒስ	ጎለታ	35
45. ኮስታሪካ	1873	አላጃዌላ	ካርታጎ	64
46. ቻይና	06.1876	ሻንጋይ	ክያንጉዋን	47
47. አኳዶር	1876	ያንቺ-ፑወንተ	ደ ቺምቦ	69
48. ማልታ	02.1883	ቫለታ	ኖታቢሊ	10
49. ሰርብያ	09.1884	ቦልግራድ	ኒቭ	244
50.			አብድ አል	
51. ኢራን	1888	ተህራን	አዚም	?
52. ፊሊፒንስ	1891	ኡማኒላ	ዳጉፓን	195
53. ታይላንድ	03.1897	ባንግኮክ	አይትሃያ	71
54. ኮንጎ	07.1897	ማታዲ	ስታንሊይፑል	399
55. ኮርያ	09.1899	ሰውል	ቸሙልፖ	42
56. ደቡብ				
ምዕራብ				
አፍሪቃ	06.1900	ስዋኮፕሙንድ	ካሪቢብ	180
57. ቆጵሮስ	10.1905	ኒኮዝያ	ሩማንስታ	58

እዚ አብ ዝተፈላለዩ ሃገራት ባቡራት ሃፋ ዝጀመራሉ ሃገር፡ ዓመተ ምህረትን ርሕቀት ካብን ናብን መንገዲ ባቡር ዝሕብር ስሊዳ እዩ።

## 4.5 ንውሓት መንገዲ ባቡራት ካብ 1835-1885 ኣብ ኤውሮጳ፡

ኣብ ጀርመን ክሳብ 1930 ዝነበረ ንውሓት ሓጺናዊ መንገዲ ኣፍራስ 50 ኪ.ሜተር ጥራሕ ይበጽሕ ኔሩ። ብድሕሪ 1835 ክሳብ 1885 ዝነበረ 50 ዓመታት ዝተሰርሐ ንውሓት መንገዲ ባቡራት ኣብ ኤውሮጳ ክንርእ ክሎና፡

ጀርመን	39140	ኪ.ሜ
ዓባይ ብሪጣንያ	30358	ኪ.ሜ
ፈረንሳ	29607	ኪ.ሜ
አውስትሪያ ሃንጋሪ	25607	ኪ.ሜ
ኢጣልያ	9666	ኪ.ሜ
ሰጳኛ	8387	ኪ.ሜ
ሸወደን	6600	ኪ.ሜ
በልጂየም	4366	ኪ.ሜ...ወዘተ ክልለት ሃገራት
ወሲኽካ 1885 ኣብ ሙሉእ ኤውሮጳ ብጠቕላላ	190134	ኪ.ሜ በጺሑ ነበረ።

ኣብ 2003 ዝተገብረ ጸብጸብ ጠቕላላ ርሕቀት ናይ መንገዲ ባቡር ኣብ ሙሉእ ዓለም 1,15 ሚልዮን ኪ.ሜ በጺሑ ይርከብ ነበረ።

## 4.6 ዓይነት ድፍኢት ባቡራት፡

### 4.6.1 ብሃፋ ዝዞራ ባቡራት፡

4.6.1.1 ባቡራት ጥልቁይ ሃፋ፡ ዝበሃል እቲ ዝፈልሕ ማይ ዝፈጥሮ መጠነ ሙቕት ናይ ሃፋ፡ እንተልዓለ 200 ዲግሪ ሰንቲግራይድ ዝበጽሕ ኮይኑ ነተን ቀዳሞት ናይ ሃፋ ባቡራት ኣብ መጀመርያ 19 ክፍለ ዘመን ዘገልግል ዝነበረ ዓይነት ድፍኢት እዩ። ኣብዚ ¼ ክሳብ 1/3 ዝኸውን ጸዓት ሃፋ ክሳራ ብምዃን ብላሽ ይጠፍእ ነበረ።

4.6.1.2 ባቡራት ሸሉቕ ሃፋ፡ ዝበሃል ከኣ ረሲኑ ዘሸሉቕ ተባ ተወሳኺ ብምግጣም ሃፋ እንተልዓለ ክሳብ 800 ዲግሪ ሰንቲግራይድ ዝበጽሕ እዩ። ባቡራት ድማ ብላሽ ዝጠፍእ ሃፋ ዳርጋ የብለንን። ሰለዝኾነ እውታዊ ጉነን ዝግበዩ ነበረ።

4.6.1.3 ትኪ ዘይብለን ባቡራት፡ እዚ እን ኣብ ዓቢን ሰፊሕን ቆፎ ተጻቕሩ ዝጸንሐ ሃፋ ኔረን ኣብ ዝተወሰነ ርሕቀት ብዘይ ትኪ

ዝጉዓዛ ናይ ሃፋ ባቡራት እየን። እናተጓዕዛ ማይ ስለዘየፍልሓ ንደገ ዝወጽእ ትኪ የብለንን። እየር ብትኪ ዝብክላ ባቡራት ድማ እይኮናን።

4.6.1.4 ብተርባይን ዝድፍኦ ባቡራት ሃፋ: እቲ ዝፈልሐ ወይ ዝሸሉቕ ሃፋ ብቐጥታ ንተርባይን ብምድፋኦ፡ ተርባይን ድማ ምስ ሞቶር ስለዝገጥም መንኮርኮር ባቡር ክደፍኦ ይኸአል።

4.6.2. ብኻልእ ዓይነት ጸዓት ዝድፍኦ ባቡራት:

4.6.2.1 ብባንዚና: ብባንዚና ዝኸዳ ባቡራት ኣብ መጀመያ 20 ክ.ዘመን ዝነበራ ግን ቀልጢፊን እናተኸወላ ዝኸዳን ዝጠፍኦን እየን።

4.6.2.2 ብናፍታ ወይ ብናፍታን ኣለክትሪክን: ብናፍታን ኣለክትሪክን ዝሰርሓ ባቡራት ክንብል ከሎና፡ ብናፍታ ዝሰርሖ ሞቶር ጸዓት ኣለክትሪክ ከመንጮ ይኸአል እዩ። እታ ጸዓት ኣተመንጮ ማሸን ጀነራተር ብወገና ኳረንቲ ንኣለክትሪኮሞቶር ትዕንግል፡ ኣለክትሪኮሞቶር ድማ ዙሪት ናብ መንኮርኮር ከመሓላልፍ ይኸእል።

4.6.2.3 ብጋዝ-ተርባይን ዝድፍኦ ሎኮሞቲቭ: ጋስ ተርባይን ሎኮሞቲቭ ድሕሪ 1940 ከበድቲ ጽዕነት ሒዘን ናብ ርሑቕ ቦታ ዘገልግላ ዝነበራ ዓይነት መጓግዚያ እየን። እወታዊ ጎነን ዘይተኣደነ ጉልበት ዝነበረን ኮይነን ናይ ምስሓብን ናይ ምስካምን ዓቕመን ዓቢ ነበረ። ኣሉታዊ ጎነን ድማ ብዙሕ ነዳዲ (ከም ከሰል ዘይቲ ናፍታ ላምባ...ወዘተ) የህልኻ ስለዝነበራ፡ ድሕሪ 1973 ዝተኸሰተ ናይ ዓለም ናይ ነዳዲ ቅልውላው ብኸብሪ ነዳዲ ዝኣክል ኣገልግሎተን ተቋሪጹ ተረፈ።

4.6.2.4 ብኣለክትሪክ ሞቶር ዝሰርሓ ባቡራት:

እተን መብዛሕትእን ናይ ሎሚ ባቡራት ብኣለክትሪክ ሞቶር ዝሰርሓ እየን።

## ምዕራፍ 5

### ምህዞ ሞቶር ብነዳዲ፡

#### 5.1 ሞቶር ብነዳዲ አየር (ጋዝ)፡

ድሕሪ ምምሃዝ ሞቶር ሃፋ ካብ 1828 ጀሚርካ ይብዝሓ ይውሓዳ እምበር ካብ ሎንዶን ናብ ባዝ ዝተባህለ ቦታ እንግሊዝ፡ አውቶቡሳት ብሃፋ ዝሰርሕ ሞቶር ይንቀሳቐሳ ከምዝነበራ ይንገር እዩ። ኣብ 1829 ዋልታር ሃንኮክ ዝተባህለ እንግሊዛዊ ንብሕታዊ ጥቕሚ ዘገልግላ መካይን ሃፋ ሰሪሑ ምንባሩ ውን ኣበሬታታት ኣሎ። ኣብ 1839 ወዲ ስኩትላንድ ቀዳመይቲ ብአለክትሪክ ሞቶር ትሰርሕ ተሽከርካሪት ክገጣጥም ተባላሒቱ ምንባሩ እውን ይጥቀስ እዩ።

ፍልመ ምህዞ ናይዘን ሓደ ቢሊዮን ሓሊፊን ዘለዎ መካይን ዓለምና ግን ድሕሪ 1860 እዩ ክቀላቐል ዝጀመረ። አተነ ልኑዋር ዝተባህለ ፈረንሳዊ ብአየር (ጋዝ) ዝሰርሕ ሞቶር ጌሩ ዓቕሊ ዝመልኦ ሰንዓታት ብምክያድ ሓንቲ ሂፖሞቢል ዝተባህለት ተሽከርካሪት ሰሪሑ ምንባሩ ሰነድ ተሽከርከርቲ ዓለም ይሕብር።

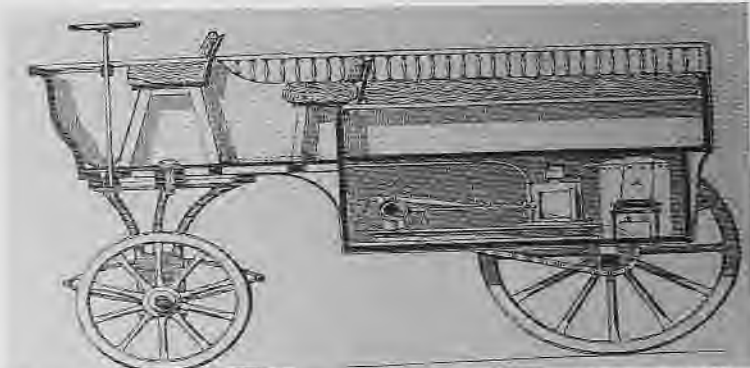

አተነ ለኒር 1859-1860 ዝገጠማ ብባርዕ ዝተፈላለዩ ዓይነት ሕዋሳት አየር 3 ኪ.ሜትር ኣብ ሰዓት ክትጐዓዝ ዝጀመረት ፈላሚት መኪና (ሂፖሞቢል) 5.1.1\*

ኣብ ዝቐጸለ ዓመታት ክርስትያን ራይዝማን ዝተባህለ ጀርመናዊ አርባዕተ ዋንጫታት ዝፈጠሮ ጊዜ ዝሓለወ ቀጻሊ ጸቕጢ ዝሰርሕ ሞቶር ጋዝ ኣብ 1860 ብምስራሕ መሃዝ እኹል ጉልበት ዘለዎ ሞቶር ጋዝ ክኸውን ቢቕዑ። መወልቲ ስለዘይረኽቦ ግን ምህዩኡ ከምቲ ዝኖለ ኣብ ኣገልግሎት ክውዕልን ክሸይጥን ኣይከኣለን። በዚ ድማ

ንቐድሚት ከሰጉም እይከአለን። እቲ ቀንዲ እብ ዕዳጋታት ክውዕል ዝኸአለ ጋዝ ብምቅጻል ዝተሰርሐ ሞቶር ግን ብ1862 ብኒኮላውስ-እውጉስት-ኦቶ ዝተባህለ ኣብ ከባቢ ፍራንክፈርት (ጀርመን) ዝተወልደ ድሕሪ ዕለራ ዓመት እብ ከተማ ከለን (ጀርመን) ናይ ንግዲ ለራሕ ድሕሪ ምቁራጽ እብ መካኒክነት ዝዘንበለ መንእሰይ ነበረ። እብ ዶይዝ (Deutz) እትባሃል ኣካል ከተማ ከለን ኮይኑ ድማ ሞቶር ጋዝ ብተኸታታሊ ከፍሪ ጀመረ። ፋብሪካ ሞቶር ጋዝ ዶይዝ እትባሃል ኩባንያ ድማ ከፈተ። ጎትሊብ ዳይምለር እውን ናይ ተከኒክ ዳይረክቶር ኮይኑ ኣብዚ ኩባንያዚ ይሰርሕ ነበረ። እቲ ቀዳማይን ቀንዲን መሃዚ ክርስትያን ራይዝማን ደእ ይኹንምበር ምስ ኒኮላውስ-አውጉስት-ኦቶ ብዋንነት ምህዞ ምኽንያት ኣብ ቤት-ፍርዲ ሰለዝተኸራኸሩ፡-ኦቶ ንራይዝማን 25000 ጎልድማርክ ዝእክል ካሕሳ ምስ ሙሉእ ጥርትኡ ክኸፍሎ ቤት-ፍርዲ ሰለዝወሰነ እቲ ክሲ መዕለቢ ረኸበ። መሃዚ ምህዞ ሞቶር ጋዝ ድማ ኒኮላውስ አውጉስት ኦቶ ኮይኑ ምስክርነት ከወሰድ ምስተሰማምዑ ናይ ምህዞ ዶኩመንት እብ 1876 ወሰደ። እቲ ሞቶር ድማ ኦቶሞቶር ተባሂሉ ክጽዋዕ ጀመረ። ኒኮላውስ እውጉስት ኦቶ ዝነበሮ ፋይናንሳዊ ጸገማት ካብ ኣይለን ሳንገን ዝተባህለ ሃብታም መዋሊን መሃንዲስን ሰለዝረኸበ ብዙሕ ኣብ ዝተፈላለዩ ዋኒናት ዝውዕል ዓይነት ናይ ጋዝ ሞቶር እናሰርሐ ኩባንያኡ ከምዝዓቢ ገበረ። ኣሰታት 5000 ዝእክል ሞቶረታት ጋዝ እብ ዓመት እናሰርሐ ከሸይጥ ምብቅዑ ቅያ ታሪኽ ምህዞ ሞቶር ዝጸሓፈ መሃንዲስ ኮነ። ሞቶር ጋዝ ድማ ንግዳዊ ጎኒ ክሕዝ ዝጀመረሉ መዋእል አተእታተወ። ኣብ ንእሽቱ ቤት ዕዮታትን ኩባንያታትን ኣገልግሎት እናሃበ ከቢድ ሰራሓት ከቃለል ፍርያት ድማ ከበርኽ ወሳኒ ትግባረ ራእይ መካኒካዊ ኢንዱስትሪ ኮነ። እዚ ሰርሓት ሞቶር እዚ ሰረተ መትከላቱ ካብቲ እብ ሳዕሊ ዝተገልጸ ፈረንሳዊ እተነ ለኑዋር ዝተቐድሐ ኮይኑ ብኒኮላውስ-አውጉስት-ኦቶ ድማ ቀስ ብቐስ እናተሓደሰ ፈኩሰ በንዚና ፍጡን ባርዕ ዝፈጥር ፈሳሲ ምኃኑ ተዳህሲሱ ምስተረጋገጸ ከም ቀዳማይ እማራጺ ተወሰደ። ምንጪ በንዚና ካብ መሬት ሰለዝርከብ ዝሓሰረ ምኃኑን ዝሀዞ ጉልበትን እዕጋቢ ውጽኢቱን ተመሪጹ ነዚ ከሳብ ሎሚ ዝሕንበባ ዘለዎ መካይን ደፋኢ ፈሳሲ ሓይሲ ክኸውን በቐዕ። እቲ ቀዳማይ ናይ ጋዝ ሞቶር ምሰቲ ናይ ጀምስዋት ዝሰርሐን ዘማዕበሎን ናይ ሃፋ ሞቶር ከወዳደር እንክሎ ዝሓየለን ውጽኢታዊን ብምንባሩ ንብዝሒ ኩባንያታት፡ ምኽሶባት ማእቶት ዝያዳ ዝተዓጸጸ ድራኽ ክኸውን ከእለ። እዚ ብምንባሩ ከእ ኒኮላውስ-አውጉስት-ኦቶ ምህዞኡ እብ ፓሪስ ንምርኢት ምስእቕረበ ወርቃዊ መዳልያ ተሰለመ። መዋእል ጸላምን ሕሰምን ብበርሃውታን እፎይታን ዝተከእ እዋን ምኃኑ እናተረጋገጸ ከደ።

እዚ ምዕባለዚ ጽልዋኡ ኣብ ሃገረ ጀርመን ጥራሕ ከይተሓጽረ ኣብ ከባቢ ኤውሮጳ ኣብ ካልኦት ክፍላተ ዓለማት ከም ኣሜሪካ ተራእዩ ዘይፈልጥ ምስፍሕፋሕ ኢንዱስትሪ ምብዛሕ ሰራሕተኛታትን ምቅላል ሰራሕን ጥራሕ ዘይኮነ ርኡይ ዝኾነ ቁጠባዊ ዕብዩት ውን ኣኸተለ።

ኣብዚ ከርሳዕ ዘይብሉ እቲ ማእቶት ብዘይ መጠን ይዓቢ ምንባሩ ዝተረጋገጸ ኮይኑ፡ ሰራሕተኛታት ግን ከምቲ ዝግባእ ምዕቲ ምዕባለ ተክኒኪ ዝፈጠሮ ቁጠባዊ ዕቤት ዝዳረግ እቶት ክረኽቡ ኣይከኣሉን። ሰዕፀ ርእሰማላውያን ርኡይ ብርኡይ ጥርዚ በጽሐ። ሳዕቤን ድማ ዝተፈላለዩ ፖለቲካውን ቁጠባውን ለውጢ ዝሓትት ምንቅስቃሳት ይግበር ምንባሩ ሰነድ ታሪኽ ማሕበር ሰራሕተኛታት ዓለም ይሕብር። ምህዩ ሞቶር ግን ብውጽኢት ይኹን ብሰፍሓት ኣገልግሎቱን ቁጠባዊ ጽልዎኡን መወዳደርቲ ዘይርከቦ ናይ ዓለም ምህዩ ምኃኑ ዘጠራጥር ኣይኮነን። ሞቶር ኣብ መኪና ጥራሕ ኣይኮነን ዘገልግል። ኣብ መርከብ፡ ኣብ ነፋሪት፡ ኣብ ኩባንያታት፡ ኢንዱስትሪ፡ ኣብ ሕርሻ፡ ኣብ ምግፋፍ ዓሳ... ወዘተ ኣዚ ኢልካ ከትቈጽር ዘይከኣል ማሕበራዊ ለውጢ ዘኸተለ ምህዩ ምኃኑ ኩሎም ተንተንቲ ምዕባለ ተከኖሎጂ ኤውሮጳን ዓለምን ይዛረቡ።

**5.2 ምንጩ ጉልበት ሞቶር እንታይ እዩ?**

ጎማ ብሽግሌታ ክንነፍሕ ከሎና መንፍሒ ብሽግሌታ ንጥቀም። ኣሰራርሓ ናይ መንፍሒ ብሽግሌታ እንተርኢናዮ መለተዊ ኣየር ቱቦ፡ ምስ መንኮርኮር ጎማ ብሽግሌታ ይራኽብ። ብቲ መንፍሒ ጌርና፡ ኣየር ብምሰሓብን ብምድፋእን መንኮርኮር ጎማ ንነፍሕ። እቲ ማእከላይ ዘንጊ መንፍሒ ብሽግሌታ፡ ንላዕሊ ምስእንሰሕቦ ኣየር ኣብ ውሽጢ መንፍሒ ይኣቱ። ነቲ ኣብ ውሽጢ ዝኣተወ ኣየር ብቲ መትሓዝ ዘንጊ ጌርና ንደፍኦ ወይ ንጎማ ንነፍሕ። እቲ ናይ ምንፋሕ መሰርሕ እንተርኢናዮ፡ ዘንጊ ላዕልን ታሕትን እናበለ ነቲ ኣብ ውሽጢ ዝርከብ ኣየር እናጨበጥና ኣየር ደጋጊምና ብምውሳኽ ከሳብ ጎማ ዝተርር ንነፍሕ። ኢድና ኣብ እግሪ ናይቲ መንፍሕ ቱቦ ምስ ነላግብ ሙቕት ይሰመዓና። እዚ ሙቕት እዚ ካበይ መጸኡ ኢልና ምስ ንሓትት፡ ኣብ ግምት ዘይኣቱ ናይ ምፍሕፋሕ ረሰኒ ንጎኒ ጎዲፍና፡ ኣብ ውሽጢ ቱቦ ዝርከቡ ናይ ኣየር ሞለክዩልስ እናተጨበጡ ኣብ ጸቢብ ቅጹ (Volume) ሰለዝእከቡ ፍጡን ምንቅስቃስ የርእዩ። ዝያዳ ፍጥነት ምንቅስቃስ ናይ ኣቶም ወይ ሞለክዩልስ ድማ ዝያዳ ሙቕት ማለት ሰለዝኾነ፡ ነቲ መንፍሒ ኣብ ታሕቲ ምስ እንጭብጦ ኢድና ሙቕት ይሰመዓና።



ብሓጺና ረሰኒ ብሓዊ ጥራት ዘይኮነ ብጸቕጢ እውን ክፍጠር ይኸእል እዩ። ዝያዳ ጸቕጢ ዝያዳ ረሰኒ ሰለዘሰዕብ፡ ጋዝ ወይ ነዳዲ ድማ ኣብ ውሽጢ እናጸበበ ዝኸይድ (ቅጹ) በታ እትዩ ብጸቕጢ ምስ ዘዕበጥን ዝጭበጥን መጠነ ሙቕቱ እናለዓለ ይኸይድ። ኣብ ዝተወሰነ ብራኽ ሙቕት ድማ ክቃጸል ይኸእል።

ብዙሕ ዓይነት ሞቶር እዩ ዘሎ እቲ ቀንዲን መሰረታዊን ኣብ ውሽጢ ሞቶር ናይ መኪና ዝክናወን መሰርሕ ሞቶር ነዳዲ፡ ምስዚ ኣብ ላዕሊ ዝተሞሀበ መግለጺ ተመሳሳሊ እዩ። ናይ ሎማ እዋን ብነዳዲ ዝሰርሕ ሞቶር፡ ጸቕጢ ነዳዲን ሕዋሰ እየርን ዝፈጥሮ ናይ ዋንጫታት ሓፍን ኮፍን ምባል ንመንኮርኮር ድፍኢት ይህበ። እቲ ሕቶ ዋንጫ ከመይ ኢሉ ይንቀሳቐስ ዝብል እዩ። ብነዳዲ ዝሰርሕ ሞቶር፡ ሕዋሰ እየርን ነዳዲን ኣብ ሲሊንደር ይንጸግሞ ክምዝቃጸል ይግበር። እዚ ምቅጻል እዚ ምውሳኽ መጠነ ሙቕት የሰዕብ። ልዑል ዝኾነ ጸቕጢ ድማ ይፈጥር። እቶም ኣብ ጸቢብ ሰፈርን ጸቕጥን ዝርከቡ እቶምን ሞለክዩልን ዝያዳ ሙቕት ሰለዘውሰኹም ኣብ ምንቅስቓሳቶም ዝያዳ ሓይሊን ብላዕቤን ክእናህሪ ዝተወሰኹ ምንቅስቓስ ይገብሩ። ዝያዳ ሰፈር (ቅጹ) ይደልዩ። በዚ ክእናቶም ሓይሊ ናብ ዋንጫ ይሰግር። ዋንጫ ድፍኢት ይረክብ ናብ ታሕቲ ገጹ ድማ ይወርድ። ሓደ ዋንጫ ናብ ታሕቲ ክወርድ ከሎ እቲ ሓደ ዋንጫ ድማ ምስቲ ቀዳማይ ዝተኣሳሰረ ሰለዘኾነ ንላዕሊ ይድይብ። ንሱ ብግዲኡ እብቲ ተመጽዩ ዝእተወ እየር ጸቕጢ ይፈጥር። ከምብሓድኽ ሕዋሰ ነዳዲን እየርን ይንጸግ። ቀንዲል ሀሞቱ ሓልዩ ብልጭታ ይውልዕ፡ ባርዕ ነዳዲ ድማ ይፈጥር። እቲ ጸቕጢ ድማ ንዋንጫ ናብ ታሕቲ ገጹ ይደፍእ። እቲ ዙርያ መሰርሕ ብኸምዚ ይቕጽል። እዚ ላዕልን ታሕትን ምንቅስቓስ ናይ ዋንጫታት ብሓደ ምስ መንኮርኮር ዝተኣሰረ ዘንጊ እናዘወረ መኪና ጉዕዞ ትጅምር።

1. መስርሕ ምጽያ ሕዋስ አየርን ነዳዲን

4. መስርሕ ምጉሓፍ

መሳኹቲ አየርን ነዳዲን

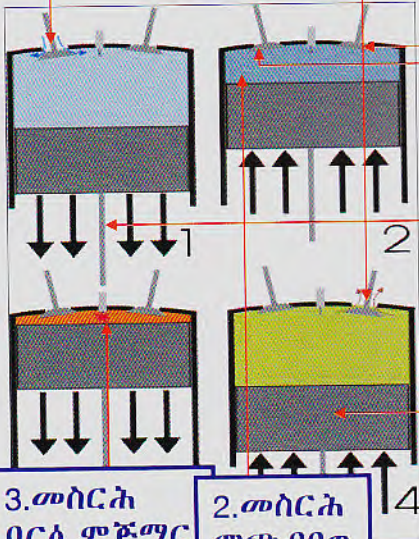

5.2.1\*

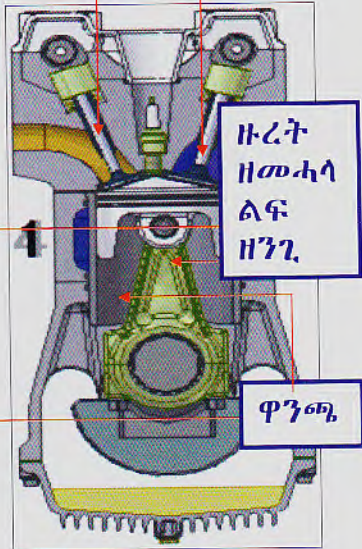

5.2.2\*

3. መስርሕ ባርዕ ምጅማር ስራሕ፡

2. መስርሕ ምጭብባጥ

ጸኞጢ ዝፈጥሮ ረስኒ ምስ ባርዕ ነዳዲን አየርን ኣብ ውሽጢ ሞቶር ዘርኢ ስእሊ

ኣብ ውሽጢ ሞቶር መኪና ዘሎ መስርሕ ባርዕ ነዳዲን ፡ዙረት ሞቶርን፡ኣብ ኣርባዕተ ናይ ስራሕ ህርመታት ከፊልና ከነኛርቦ ንኸእል። ነዚ ንምርዳእ መጀመርያ ሞቶር ብደገ መተስኢ የድልዮ። ብኢድ ወይ ብኣለክትሪክ ሞቶር ይትስእ።

5.2.1 ምጽያ አየር ወይ ምስሓብ አየር፡

ኣብ ቀዳማይ ህርመት ናይቲ ስራሕ፡ እቲ ተመጽዮን ተጸርዮን ዝኣቲ ንፋስ፡ ከፋቲ ወይ ዓጻዊ መስኮት (ፕላስቲክ) ደፊኡ ኣብ ሲ.ሊ.ንደር ይኣቱ።

5.2.2 ጸኞጢት አየርን ነዳዲን(ምጭባጥ ምጭብባጥ)፡

ኣብ ካልኣይ ህርመት፡ ናይ ኣቶምን ሞለክዮልን ምጭብባጥ ምእንቲ ክከኣል ከፊትቲን ዓጸውትን ዝኾኑ ክልቲኦም መሳኹቲ

ይዕጸጧ። ህዋሳት ነዳዲን አየርን እብ ጸቢብ ቦታ ተጨባቢጦም ይእክቡ። ረስኒ ይፈጥሩ። ኣብ መጠረስታ ናይቲ ሞባጠ ነዳዲ፡ ህሞት ተሓልዮ ብልጭታ ይውላዕ። አቶም ናይ ነዳዲ ህዋሳት ዝያዳ ረስኒ ስለዝረኽቡ ዝያዳ ቦታን ቅጹን ይደልዩ፡ ጸቕጢ ድማ ይፍጠር። እዚ ጸቕጢዚ ዝያዳ ኣይሊ ንደገ የሰዕብ።

እብ ናይ በንዚና ሞቶር ከም ኦቶ-ሞቶር ዝእመስሉ ሞቶራት ባርዕ ብቀንዴል ይፍጠር።ናይ ናፍታ ሞቶር ግን ባዕሉ ብኸቲር ጸቕጢን ረስኒን እዩ ዝባራዕ።

ንዝያዳ ኣበሬታ ሕግታት ተርሞዲናሚክ፡ ሕግታት ጋይ ሉዛክ፡ መስርሕ ኣዲያባቲክ...ወዘተ እብ መጻሕፍቲ ወይ መርበብ ኣበሬታ ተመልከት።

**5.2.3 ምንጫ ጉልበት፡ ዙረት ሞቶር፡**

እብ ሳልሳይ ህርመት ባርዕ፡ ናይ አየርን ነዳዲን ባርዕ፡ጸቕጢ ብኡ ድማ ኣቲ እንደልዮ ስራሕ ወይ ዙረት ሞቶር ይጅምር። ዋንጫ ድፍኢት ይረክብ። ምኽንያቱ ኣቲ ናይ ህዋሳት አየርን ነዳዲን ረስኒ ክሳብ 1900°C ስለዝበጽሕ ኣምብዛ ኣይሊን ጸቕጢን ይውስኽ፡ዋንጫ ንታሕቲ ክድፋእ ይጅምር።ምስ ዋንጫ ተአሳሲሩ ዘሎ ዘንጊ ንመንኮርኮር ይደፍእ። መንኮርኮር ይዘውር መኪና ድማ ትኸይድ።

**5.2.4 ጉሕፊት ትኪ፡**

እብ ራብዓይ ህርመት ናይቲ ስራሕ ኣቲ ዋንጫ ነቲ ዝተቐጸሰ ትኪ ደፊኡ ብምውጻእ ብቲቦ መውጽእ ትኪ ኣሕሊፉ ናብ ደገ ይጉሕፍ። ጽሩይ አየር ዝእትወሱን ትኪ ዝጎሓፊሉን ጊዜ ኣልዩ መስኮት እናኸፈተን ኣናዓጸወን ዝቐያይር ሓባጥ ጎባጥ ዘንጊ ኣሎ። ሞቶር እብ ፈለግ ጊዜ ብኢድ ዘዊርካ እዩ ዝትሰእ ኔሩ።ብናይ ጊዜ ሕደሳታት ኤለክትሪክ፡ኣንሳኦ ኣያል ድፍኢት ዝህብ መተሰኢ ብምምሃዝ፡ መኪና ብቐሊል ከምትትሰእ ተገብረ።እብ መራኽብ እንተተዓዚብና ፍልይ ዝበሰ ኮይኑ መተሰኢ ሞቶር ኣያል ዝኾነ ጸቕጢ ንፋስ ብቐጥታ እብ ሲሊንደር ከምዝእቱ ይግበርሞ ዋንጫታት የበራብር። ሞቶር መርክብ ድማ ይትሰእ።

### 5.3 መካይን ሞቶር በንዚና፡ ኣብ ጽርግያ፡

ካርል ፍሪድሪሽ በንዝ ዝተባህለ ጀርመናዊ፡ ቀዳመይቲ ኣብ ዓለም ሰሌ-ሰ እግራ መኪና ዝመሃዘ መሃንዲሶ እዩ። እዚ ብምምሰራሕ ብረት ዝጀመረ መሃንዲሶ እዚ፡ በዓልቲ ቤቱ በርታ በንዝ ብዝገበረትሉ ምወላ መሰረት፡ ፍብሪካ ሞቶር ጋዝ ይኸፈት እምበር ባንክታት ጸገማት ሰለዝፈጠራሉ ዝነበሮ ፍብሪካ ሰርሓት ሞቶር ጋስ ሰጊጡ፡ 1883 በንዝን ሲን ዝብል ሓድሽ ኩባንያ ክፈተ። ኣብ 1886 ኣብ ጀርመን ኣብ ማንሃያም እትብሃል ከተማ ካርል በንዝ እታ ቀዳመይቲ ሰሌ-ሰ እግራ መኪና ናይ ዓለም መሃዘ። ፈላጊት መኪና ክሰርሕ ዝነበሮ ራእይ ግብራዊ ምስ ገበሮ ክርድኦ ዝኸእልን ዝደሊን ሰብ ብዘይምንገሩ ተሸገረ። ጥንቆላታትን ድሑር ዝኾነ ባህላዊ እምነትን ዓዚዞሉ ዝነበረሉ ጊዜ ሰለዝነበረ ንቕሓት ተዓዘብቲ ምሰቲ ሓድሽ ምዕባለ ኣይተዳረገን። ፈረስ ዘይብላ ዓረብያ ጌርካ ክትዝውር ዘይሕሰብ ሰለዝነበረ። ንዓለም ብናይ ሞቶር መጓዓዝያ ብመሰረቱ ዝቐየረ ምሆ መኪና በንዝ፡ ህዝቢ ጀርመን ኣብ መጀመርያ ብዙሕ ኣይዓጀቦን። እቶም ከገዝኡ ኢልካ እትጽቡዮም ሰባት እውን ነቲ ምሆ ብዓይኒ ጥርጣረ ይዕዘቡዎ ነበሩ። ዝለመድናዮ መጓዓዝያ ፈረሰን ዓረብያን ኮነ ብሸግሌታ ኣይኸለኣና፡ እናበሉ መጻኢ መጓዓዝያ መኪና ብጽሑፋት ክሳብ ወጻኢ ሃገራት ይቃላሕ እኳ እንተነበረ ክዕድግ ዝህንጦ ዓሚል ኣይተረኸበን። ከምዚ ሰለዝነበረ ድማ ካርል በንዝ ፍሪ-ጻምኡ ክረክብ ጊዜ ተመጠጠ። ድሕሪ ራብዓይ ዓመት ኣብ 1889 ኣብ ኣህጉራዊ ምርኢት መካይን ፓሪስ (ፈረንሳ) መኪና ሞዶል በንዝ ሌላ ምስ ተገብረላ እቲ ናይ ዕድገ ዝንባለ ክፍልም ጀመረ። እዚ ከኣ በብእዋኑ ንራእይን ሕልሚን ካርል በንዝ ተጨባጢ ገበሮ።

መካይን ሓረግ ብምጅን ከጉላዕልዓ ጀመራ። ናይ መኪና ኢንዱስትሪ እናጨብጨበ ክደ። ሰባት ኣብ መኪና ዝነበሮም ኣረኣእያ ብዓይነት ተቐየረ። ነዚ ናይ መካይን ምጥጣዕን ምሰፍሕፋሕን ብህይወቱ ዝተዓዘበ ካርል በንዝ በረኽቲ ናይ ህይወቱ ተዘክሮታት ክጽሕፍ ከሎ ከምዚ ይብል። “ኣብ ዓለም ኣንጻር ድሕረትን ድኸነትን መኪታ ዝተቐለሰት ሓንቲ ሰብ ኣላ። ንሳ ድማ በዓልቲ ቤተይ ዝኾነት በርታ በንዝ ጥራሕ እያ። እዚ ኹሉ ናይታ መርክብ ተሰፋ ዝኾነት፡ ለባምን ጽንዕቲን ዝኾነት በዓልቲ ቤተይ ጸማ እዩ” ክብል ንበዓልቲ ቤቱ በቲ ኣብ ጫፋት ጽቡቕን ሕማቕን ህይወቱ እትገብረሉ ዝነበረት ሞራላዊን ፊናንሳዊን ደገፍ ኣድነቓ።

ተከኒካዊ እንታይነት ናይታ ቀዳመይቲ መኪና ዓለም

ካሮስርያ	ክልተ ሰብ ኮፍ መበሊ
ሞቶር	ኦቶ ሞቶር 0,95 ሊተር ሓደ ሲሊንደር
ሀርመት (strook)	ኦርባት
ጉልበት	0,67 ኪሎ ሞት
ንውሓት 2,7 ሜተር:	ጎኒ 1,4 ሜተር: ብራሽ 1,45 ሜተር
ክብደት	265 ኪ.ግራም
ዓመተ-ሰርሓት	1885 ዓ.ም.ፈ.
ነዳዲ	በንዚና
መንኮርኮር	ሰለሰተ
ናይ ሞቶር መጠነ-ዙሪት	250 ጊዜ ኣብ ደቂቕ
መጠነ ፍጥነት	16 ኪ.ሜ/ሰዓት

እዛ መኪና እዚአ ከም ገረብ ተምሪ ሙሳ ብምኃን ሓደ ቢልዮን ዝሓልፍ ቁጽሪ መካይን ፈርያ ከተሰፋሕፍሕ ምኽላላ ዝተመኮረ ወዲ እዳም ምስትብሃልን መጽናዕቲን ቀጻሊ ሰራሕን ምምሕያሽን ዝፈጥሮ ራእይ ኣበይ ከምዘብጽሕ ምግማት ኣይጽግሞን። እንታይ ዝተረፈ ዝፍተሽ ነገር ኣሎ ኢሊ ዘተባብዕ ኩነት ሰለዘፈጠረሊ ከኣ ኣብ ኩሉ ኩርንዓት መካኒካዊ ህንድስና ድንፋዕ ኣገልግሎት ሞቶር ተተሓሓዞ። እቲ ከም ኩሉ ሰብ ኢድን ኣግሪን ኣእምሮን ጥራሕ ዝውንን ካርል በንዝ ኣብ ካርልስሩህ ዝተባህሰ ከተማ ጀርመን ዝተማህረ መሃንዲስ እዩ ነይሩ። ኣቡኡ፡ ባቡር ሃፋ ኣብ ባደን ባደን ዝበሃል ከተማ ክዝውር ትኪ ባቡር ኣብ ሰፈር ዘዋራይ ሰለዝአተወ ዓባይ ሰዓል ሓዛቶ ከምዝሞተ ይፍለጥ። ካርል በንዝ ፈላጊት መኪና ዓለም ይሰርሕ ኣብ ዝነበረሉ ኣዎን ንትሊብ ዳይምላር እውን ምስ ክልተ መሳርሕቲ፡ ኣብ ቩና (እውስትርያ) ካልእ ተመሳሰልቲ መካይን ይሰርሕ ከምዝነበረ ይፍለጥ። እዞም ክልተ ንሓድሕዶም ዘይፋለጡ ዝነበሩ መሃንዲሳት መካይን፡ ኣብ ዋንነት ምህዞ መሰርሕ ባርዕ ብርሱን ቱቦ(Glow tube)ኣብ ሞቶር ነዳዲ፡ ነፍስ ወከፎም እጅታይ ኣዩ ብምባል ኣብ ሕጊ ተባጺሑም ነይሮም እዮም። ቤት-ፍርዲ ደማ እቲ ምህዞ ናይ ዳይምላር ምኃን ብምድናይ መዕሰቢ ገበረሉ። ብድሕሪዚ ኣብ 1897 ኣብ ማእከላይ ኤውሮጳ ናይ መካይን ምርኣት ዝተገብረሉ ጊዜ ይራሽቡ ደኣምበር ንሓድሕዶም ከዛረቡ ድልዮት ኣይነበሮምን። 1900 ንትሊብ-ዳይምላር ብሞት ምስተፈልዮ ድሕሪ 26 ዓመታት ክልቲኣን ሰራሕቲ መካይን ኩባንያታት ዳይምላ በንዝ ወይ ዳሕራይ መርቐድሰ ተባሂለን ተከኒካዊ ይኹን ፊናንሳዊ ምሕደራእን

ብምውህሃድ ብተርታ ምዕቡላትን ፍቱዋትን ዝኾና መካይን ዓለም ክፍርያ ጀመራ።

**5.4 በርታ በንዝ፡ ቀዳመይቲ ዘዋሪት መኪና ኣብ ዓለም፡  
ቤተ መድሃኒት ጀርመን፡ ፈላሚት መዐደል ነዳዲ  
ኣብ ዓለም፡**

እቲ ናይ መጀመርያ ዙሪት መኪና ብ1888 ካብ ማንሃይም ናብ ፎርሰሃይም ዝተባህለ ቦታ 104 ኪ.ሜ ዝኣክል ርሕቀት፡ ፈኩሰ በንዚን መሊእካ እያ ተሸክርካሪት ክትጓዳዝ ዝጀመረት። ንካርል በንዝ በዓልቲ ቤቱ ዝኾነት በርታ በንዝ፡ዘዋሪት መኪና ብምኻን 15 ኪ.ሜተር ኣብ ሰዓት እናዘወረት ድሕሪ 13 ሰዓት ዝኣክል ኣብ ፎርሰሃይም ብምብጻሕ ጉዕዞ መኪና ንመጀመርያ ጊዜ ኣብ ዓለም ፈለመቶ።ኣብ ፍርቂ መንገዲ ግን በንዚና ተቓደሉ ተወድኦ። በንዚን ትመልኦሉ ቦታ ኣይተሓሰበሉን ሰለዝነበረ ሰበይቲ ተሸገረት።ኣብ ጥቓ ክተማ ማንሃይም ቪዥሎኽ ዝተባህለት ቁሻት (ኣብ ጀርመን) ብምኻድ ኣብ ሓደ ቤተ መድሃኒት መጽረይ ኣቐሎ ዝኸውን ፈላሲ ዓደገትሞ ነቲ ሰፈር ነዳዲ መልኦቶ። መኪና ተንሲኦ ክትጎይ ጀመረት።በዚ ፍጻሜ እዚ፡ በርታ-በንዝ፡ ቀዳመይቲ ዘዋሪት መኪና ናይ ዓለም ተባሂላ ክትጽዋዕ ክላ፡ እታ ቤት መድሃኒት ናይ ቪዥሎኽ ክኣ፡ ቀዳመይቲ መዐደል ነዳዲ ናይ ዓለም ተባሂላ፡ ኣብ ታሪኽ ምዕባለ መጓዳዝያ ዓለም ክትዝከር ትነብር ኣላ። ኩባንያ በንዝ ብ1886 ምስክርነት ፈላሚት ምህዞ መኪና ዝወሰደት ኩባንያ እያ።

ጎትሊብ ዳይምላር እውን ካብ 1883 ጀሚሩ ቀዳማይ በንዚን ዘቃጽል ፍጡን ሞቶር ክሰርሕ ዝፈታትን ዝነበረ መሃንዲስ እዩ። ኣብ 1885 መሃዝነቱ ብወግዒ ተፈልጠ። ኣብ 1886 ቀዳመይቲ ብነዳዲ ትኽይድ ኣርባዕተ እግራ መኪና ክሰርሕ ክኣለ።ዳይምላር ከም ሂንራ ፎርድ ኣብ ሕ.መ.ኣ፡ ናይ ርሑቕ መደቡ ፍጡናትን ሕሱራትን፡ ኣብ ኩሉ ቦታ ማለት ኣብ ምድሪ ኮነ ኣብ ባሕሪ ኣብ ሰራሕ ክውዕል ዝኸለል ሞቶሪታት ምስራሕ ዝብል ኦዮ ኔሩ። ኣብ 1885 ምስ መሳርሕቱን መሓዝኡን ዝኾነ መሃንዲስ ማይባኽ ኮይኑ ዝሰርሓ ብነዳዲ ትኽይድ ቀዳመይቲ ናይ ፈተነ ሞቶር፡ ሰሪሖ ወድኦ።

ክብደታ	60 ኪሎግራም
ዕብዩት (ቅጹ) ሞቶር	264 ኩቢክ ስንቲመተር
ዙሪት ሞቶር	650 ጊዜ ኣብ ደቂቕ
ጉልበት ፈረሰ	ካብ ሓደ ጉልበት ዝንእስ



ካብዚ ብምቕጻል ሓንቲ ሞቶ ከምኡ ውን ሓንቲ ብሞተር በንዚና ትኸይድ ጃልባ ክሰርሕ ክኢሉ ነበረ። ዳሕራይ ነታ ዳይምላር ሞቶር ኩባንያ ኢሉ ዝሰመያ ትካል እናመርሖ ክሳብ 16 ኪ.ሜ ኣብ ሰዓት ዝኸዳ መካይን ብመስርዕ ከፍሪ ጀሚሩ ነበረ።



(ካርል ፍሪድሪሽ በንዝ 1844-1929)

5.3.2\*



(ጎትሊብ ዳይምላር 1834-1900)

5.3.3\*

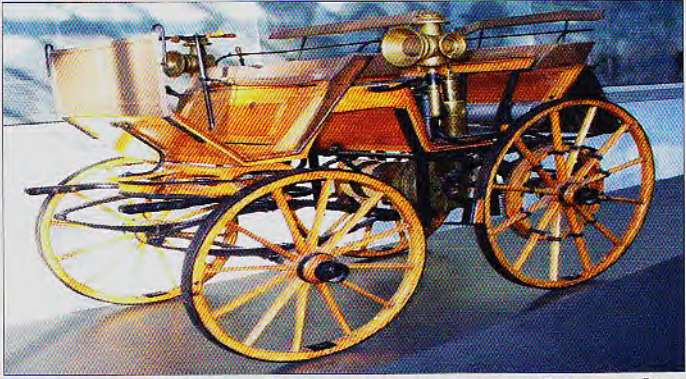

ጎትሊብ ዳይምላር ዝሰርሖ ቀዳመይቲ 4 መንኮርኮራ መኪና ነዳዲ ናይ ዓለም

5.4.1\*

ዚግፍሪድ ማርቆስ ዝተባህለ ወዲ ኣውስትርያ፡ ከም መሃዚ መኪና ኣብቲ ሃገር ዝፍለጥ እውን፡ ካብ ዳይምላርን በንዝን ናጻ ብምኳን ኣብ 1888-1889 ኣርባዕተ መንኮርኮራን መካይን ይሰርሕ ነይሩ እዩ። ካልእ ኣብ ኮፐንሃገን (ደንማርክ) ሓደ መሃንዲስ ተመሳሳሊ ስርሓት የሳሲ ከም ዝነበረ ይፍለጥ እኳ እንተኾነ ምስ ናይ በዓል ዳይምላር ሞቶር ክነጻጸር እንከሎ ብቐፅ ጉልበት ስለዘይነበሮ እቲ ምህዞ ቀምሲሉ እዩ ዝተረፈ። ኩባንያታት ኣውቶሞቢል ብኡ ንብኡ ፍረ ኣገልግሎተን ምስተራእዮ እቲ ሓድሽ ምህዞ ኣብ ኣሜሪካ ይኸን ኣብ ኤውሮጳ ሱር ይሰድድ ነበረ። ጎትሊብ ዳይምላር ኣብ 1891 ኩባንያኡ ከሰፍሖ ናብ

ዓዲ እንግሊዝ ብምኻድ ሓደ ትካል ብምኽፋት መካይን ብተርታ ከፍሪ ጀመረ። ከምዚ እናበለ ዳይምላር ኣብ ዓመት ዝሸጠን መካይን እናወለኻ ከዳ። ካብ 1998 ጀሚሩ ሓደ አሚል ጀሊነክ ዝተባህለ ነጋዳይ ተላለዩ። መካይን ናይ ዳይምላር ኣናሸጠ ክነግድ ሰምምዕ ገበሩ። ሓደስቲ መካይን ክሸዩግ መጋባእያ ቅድድም መካይን ጽቡቕ ኣጋጣሚ ስለዝነበረ ጀሊነክ ብዳይምላር ዝተሰርሐት መኪና ሒዙ ኣብ ቅድድም መካይን ከሳተፍ መደብ ገበረ። ከዝውር እንከሎ ነታ መኪና፡ መርቶደስ ዝብል ስም ንሉ ከህባ መረጸ። ኣብ 21.03.1899 ኒህ ኣብ ዝበሃል ደቡባዊ ምብራቕ ፈረንሳ ኣትርክብ ወደብ፡ ቅድድም መካይን ብምስታፍ 35 ኪሎሜተር ኣብ ሰዓት እናተሓምበበ ኣብቲ ቅድድም ዕዉት ትይን ወጸ። መኪና መርቶደስ ተዓዊታ ድማ ተባህለ። እታ መኪና ተፈታዊት ኮነት። እዚ ዓወት እዚ ኣብ ጠለብ ናይዘን መካይን ዳይምላር (መርቶደስ) ዝነበሮ ጽልዋ ምስቲ ዳይምላር ዝተጸበዮ ጸማ ጸዕሪ ዝዳረግ ኮነ። ጀሊነክ ሸዮ መካይን ብምኻን ካብ ዳይምላር ኣብቲ ጊዜቲ ፍርቂ ሚልዮን ማርክ ዝዋገኡን 36 መርቶደስ ኢሉ ዝሰመየን መካይን ጠለቡ እናመዓረ ዝኸደሉ መሸግ ከሰላሰል ጀመረ። ቀጺሉ ድሕሪ ቁሩብ ስሙናት እውን 8 ጉልበት ፈረስ ዘለውን 36 መካይን ደጊሙ ምስ ጠለበ ዳይምላር ስም ናይተን መካይን መርቶደስ ተባሂሉ ክጽዋዕ ብወግዒ ፈቐደ። ከምዚ ብምባል መካይን መርቶደስ ኣብቲ ከባቢን ሃገረ ጀርመንን ጥራሕ ክይተወሰና ብኣህጉራዊ ደረጃ እውን ተፈተውቲ መካይን ብምኻን ኣብዚ በጺሖንኦ ዘለዎ ደረጃ በጺሖን ይርከባ።

ኣብ 1892 ፍዶልፍ ዲዝል ዝተባህለ ጀርመናዊ ንሞቶር በንዚና ብምቕያር ብናፍታ ከምዝሰርሐ ገበረ። ሓድሽ ብዋጋ ብቕዓትን ጉልበትን ዝመርሖ ነዳዲ ሰለዘኾነ ተገምጊሙ ዝዳዳ ተቐባልነት ረኸበ። ኣብ 1897 ቀዳማይ ብናፍታ ዝሰርሐ ሞቶር ብምስራሕ ምስክርነት ምህዞ ወሰደ።

ኣብ መወዳእታ ናይ 19 ክ.ዘመን ተወዳደርቲ ዝኾና ኣፍሪይቲ መካይን ኩባንያታት እናበዘሓ ከዳ። ብብዝሒ ኣብ ኤውሮጳ ይኹን ኣብ ኣሜሪካ ዝፈርዖ ዝነበራ መካይን ናብ ኣሸሓት ክድይባ ጀመራ። ኣብ ኣሜሪካ ጥራሕ ኣብ መጀመርያ 1900 ዝሰርሓ ዝነበራ ቁጽሪ መካይን እንተርኢና እኹል መረዳእታ ክንረክብ ንኸእል። ኣብቲ እዋንቲ ኣብ ሕ.መ.አ ኣብ 75 ዝኾና ኩባንያታት ዝተሰርሓ ብዝሒ መካይን ቁጽሪ ከምዚ ዝሰዕብ ነበረ።

ብሞቶር ሃፋ ዝኾዳ	1688
ብኣለክትሪክ ሞቶር	1575
ብነዳዲ (በንዚና ናፍታ)	929

ብሓጺሩ እብ እሜሪካ እብ 1900ዓ.ም ጠቐላላ 4192 መካይን ጥራሕ ይንቀሳቸላ ነበራ። ድሕሪ 10ታት ዓመታት ግን እቲ ናይ ሃፋን ናይ ኦሊምፒክን ሞቶር እናውሓደ እብ ቀጻሊ ውድድራት በቲ ናይ በንዚንን ናፍታን ሞቶር እናተዓብለለ ሰለዝኸደ ከሳብ ሎሚ ንቡር ድፍሊት ባርዕ ነዳዲ እብ ሞቶር ዝህብ ኮይኑ ይርከብ። ከምዚ እናበለ ምብራኽ ብቐዓት ሞቶር፡ ሰርሓት ልጎም፡ ዝናብ ዝከላኸል ቤትሮ፡ ጸራግ ማይ፡ መሸጎር ማዕጾ፡ ናይ ርሑቕን ቀረባን መብራህቲ ምምሕያሻት እናተገብረ ፊደዮ፡ ተለፎን ይኹን ናቪገሽን ዝተዋደደለን መካይን ኮይነን ምምዕባለን ንምቕጻነት መጓዓዝያ መለለዩ ኮይኑ ይርከብ። ካብ 1918 ንድሕሪት መካይን ኩለንተናእን ብብረት ከምዝሰርሓ ተገብረ። ካብ 1923 ድማ ቐዳሞት ዓበይቲ መካይን ብናፍታ ክሰርሓ ጀመራ።

ጊዜኻን ሙሉእ ዓቕሚ እእምሮኻን እርጊብካ ዝመንካዮ ዕላማታት ምስ በጻሕካዮ ካልእ ዘይተጸበኻዮ ሓድሽ ዕላማታት ይውለድ እዮ። ነዚ እውን ካልእ ከም ግስጋሴ መጠን ምስኡ ዝዳረግ ቀጻሊ ብልሓታትን ሕደሳታትን እናተገብረ ሎሚ ቅድሚ ኩሉ ተሰሪዑ ዘሎ ናይ ሰራሕ መደብ፡ ምእንቲ ነዳዲ እየር ከይብክል፡ ሃልኪ ነዳዲ ምንካይን ካልእ ካብ ብክላ ናጻ ዝኾነ እማራጺታት ስነ ቀመም ንምርካብ ቀጻሊ መጽናዕቲን ምርምርን ይካየድ። ንእብነት ብራዚል ሞቶር ነፈርቲ ብሕዋስ እልኮል ከምዝሰርሕ ክትገብር በቐዓ እላ። እዚ ሓድሽ ነዳዲዚ ተፈቲኑ ንብከላ እየር ዘሰግእ ከምዘይኮነ ክረጋገጽ ተኻእሎ እሎ።

ናይ ዳይምለርን ናይ ካርል በንዝን ናይ ሞቶር ኩባንያታት እብ 1926 ሰሚረን ኩባንያ ዳይምላር በንዝ ወይ መርቐድስ ተባሂለን ኢልና። እብዚ እዋንዚ ካብተን እብ ዓለምና እለዋ ዝበሃላ ዓበይቲ ሰራሕቲ መካይን ኮንሰርን ብምጃን ብዝተፈላለዩ ዓይነት ነዳዲ እናቃጸላ ዝኸዳ መካይን ከፍርያ ይርከባ እለዋ።

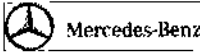

እብ መጀመርያ 20 ክ.ዘመን ክንምለስ ብድሕሪ ሞቶር መኪና ምምሃዙ እብ ዝተፈላለዩ ኩርንዓት ዓለም ገሊእን ብሽግሌታ ዝሰርሓ ዝነበራ ከም 'ፔጅ ገሊእን ድማ ሰፊይቲ ዝገጣጥማ ዝነበራ ኩባንያታት ምህዞ መካይንን ኩነታት ዕዲጋን፡ ዕቤት መሸጣታትን ብላዕቤኑ ክእኩብ ዝኸእል ርእሰማል ሰራሕቲ መካይን ሰለዝተፈልጠ፡ ርኡይ ምሰፍሕፋሕ ናይ ኩባንያታት መካይን እስዓበ። ሰለዝኾነ ከእ ብዙሓት ኩባንያታት ልሙድ ፍርያተን ወንዚፈን መካይን ክሰርሓ ጀመራ። ገለ ካብተን ሰሉጥ ሰራሓት ዝሰርሓ ኩባንያታት፡ ዳሕራይ ዓብየንን እስፋሕፊሕንን

ኮንሰርንታት ብምኃን ቁጠባ ዓለም ኣብ ምብሓት ዝደየባ ቀንዲ፡ ፊያት፡ ፔጅ፡ ፎርድ፡ ኦፐላ፡ ጀነራል ሞቶርሰ፡ ከምኡውን ቢ ኤም ዳብሊው... ወዘተ ይርከብኦን።

**5.5 ድሕሪ ምምሃዝ መኪና ዝሰዓባ ቀዳሞት ኩባንያታት ኣፍሪይቲ መካይን፡ኣብ ጀርመን፡**

- ኦፐላ 1862 :
- (ኣውዲ 1909 ዳሕራይ ኣካል ናይ ቮልክስዋን ኮይና ትርክብ) :
- ቢ-ኤም-ዳብሊዩ (BMW) 1916
- ዳይምለር በንዝ (መርቶደሰ) 1926፡
- ፖርቭ 1931፡
- ቮልክስዋን VW 1937፡
- ኦርተጋ 2007
- ቡጋቲ 1909 ካብ 1998 ክላብ ሎሚ ግን ኣብ ትሕቲ ቮልክስዋን ኮይና ክትመሓደር ትርክብ... ወዘተ



**5.5.1 ኦፐላ (ናሰልስሃይም 1862)፡**

ኣዳም-ኦፐላ ዝበሃል ጀርመናዊ ናይ ኣቡኡ ፊሊፕ-ዊልህልም-ኦፐላ በኹሪ ውላድ ብምኃን ሓደ ደንበ ጋራጅ (ባትላሜራ) ከፊቱ ሓጺነ-መጺን ብምልሓምን ጋዕ ገልጠም ብምግጣምን ኣንፈት እንጀርኡ ዝገብር ዝነበረ መንእሰይ ነበረ። በብእዋኑ እናተማህረን እናተሞከረን ኣብ 1857 ናብ ገለ ሃገራት ኤውሮጳ ከም በልጂዩም እንግሊዝን ፈረንሳን ብምኻድ ኣብ ዝተፈላለያ ኩባንያታት ይሰርሕ ነበረ። መጀመርያ ኣብ ሓደ ቤት-ግምጃ ሰራሕ ድሕሪ ምጅማር፡ ጸኒሑ ምስ ሓዉ ጆርጅ-ኦፐላ ሰፊይቲ ዝሰርሓሉ ፋብሪካ ኮይኑ ክሰርሕ መረጸ። ኣብ 1862 ኣብ ናይ ኣቦኡ ቤት-ዕዮ ተመሊሱ ቀዳመይቲ ሰፋይት መኪና ኦፐላ ክሰርሕ ክኣለ። ኣብ 1863 ክብቲ ዝሓድራሉ ዝነበራ ደንበ፡ ቦታ ብምርካብ ናጻ ኮይኑ ሰርሓቱ ጀመረ። ኣብ ፓሪስ ተሪፉ ዝነበረ ሓዉ ጆርጅ ድማ ንሰራሓት ኣዳም-ኦፐላ ዘሳልፕ ሓጺነመጺን ቀንጠመንጢ ኮነ ጡጥን መራፍእን እናሰደደ የተባብዖ ነበረ። ናይ ሰፊት መካይኑ ክሰርሕ ዝነበር ዕላማ ግን ፊናንሳዊ ዓቕሚ ይጎድሎ ብምንባሩ ይጽገም ነበረ። ጊዜ ድማ



ወሰደሉ። መኸደን ጠራሙስ ነቢት ትሰርሕ ማሽን እናሰርሐ ከኣ ዝነበሮ ፊናንሳዊ ጸገማት ይሸፍን ነበረ። ብዘይካዚ ሰፊይቲ ካብ ፓሪስን ሎንዶንን ኣምጺኡ እናሸጠ ኣታዊኡ የበርኽ ነበረ። ይኹንምበር ሰፊሕ ኩባንያ ምኽፋት ዝነበሮ ምንዮት ዝዳረግ እኹል ማል ከኻዕብት ኣይከኣለን። ሓንቲ ንል ሃብታማት ምስ ተመርዓወ ግን ጸሓይ በረቐሉ። ህይወት መዓረሉ። ፋይናንሳዊ ደገፍ ስለዝረኸበ ኣዳም ኦፐል ከምብሓድሽ ፋብሪካ መካይን ሰፊት ከፈተ። ክሳብ 1880፣ 20000 ዝኾና ሰፊይቲ ክሸይጥ በቐዐ። ኣብ 1882 ስርዓት ፋብሪካኡ እናወገነን እናኣሓደሰን በብቐሩብ ከም ናይ ሲንጀር (ካብ 1850 ኣትሒዛ ኣብ ኣሜሪካ ዕውትቲ ዝነበረት ኣፍራይት ኩባንያ ሰፊይቲ መካይን ) ስርዓት ኣትሓዞ። ኣብ 1885 ጥራሕ 300 ዝኣኸሉ ሰራሕተኛታት ብምቐጻር 18000 ሰፊይቲ ሰሪሑ ክሸይጥ ከኣለ። 1895 ጥዕና ይጎድሎ ብምንባር ኣዳም ኦፐል መዓልቲ ዕርበቲ ኣኸለ። ካብ ዓለም ድማ ብሞት ተፈለየ።

ኣሕዋቱ ምስ ኣዲኦም ብምኻን እቲ ሰራሕ ቀጸልዎ። ብጠቐላላ እታ ስድራ ካብ 1863-1911 ሓደ ሚሊዮን ዝኣኸላ ሰፊይቲ ክዳን ሰራሕ ክትሸይጥ ከኣለት። ድሕርዚ ኣብ ኩባንያ ኦፐል 1911 ዘይተሓሰበ ሓደጋ ባርዕ ስለዘንነፈ ሰፊይቲ ናይ ምስራሕ ዕዮ ኣኸተመ። ጀሚሮሞ ዝነበሩ ናይ ብሽግሌታን ተሸክርክርቲን ናይ ምስራሕ መደብ ቀጸልዎ። ኣብ 1886 ቀዳመይቲ ናይ ኦፐል በራኽ ብሽግሌታ ተሰራሕ ወጸት። ድሕሪ ክልተ ዓመት፣ 1200 ዝኣኸሉ ሰራሕተኛታት 25000 ዝኾና ሰፊይትን 15000 ብሽግሌታታትን እናሰርሑ መኣዘን ዘመናዊ ማእቶት ተተሓሓዙዎ። ኣብቲ እዋንቲ ብበንዚን ዝኸዳ መካይን ተማሂዞን ይዕምብባ ዝነበራሉ ጊዜ እዩ።

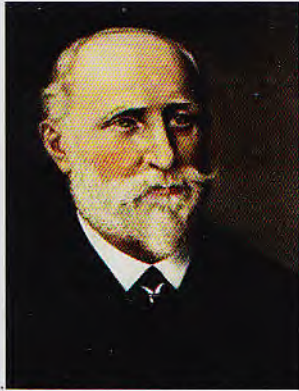

ሀ.



ለ.

ሀ. ኣዳም ኦፐል 1837-1895 5.5.1.1\*

ለ. ቀዳመይቲ መኪና ኦፐል ኣብ ዓለም 1899-1901 5.5.1.2\*

ስለዝኾነ ናይ ሰራሕ ቀልጠም ናብ ስርሓት መካይን የድሀቡ ነበሩ። እዳም ኦፕላ መካይን ክስርሕ ሓሳብ ኣይነበርን። ደቁ ግን ካብ 1897 ሓዲ ፍሪድሪሽ ሉትሶማን ዝተባህለ ኣብ ደሳው ዝብሃል ክተማ ምብራቕ ጀርመን ንእሽቶይ ጋራጅ ክፈቱ ሞቶራት ዝስርሕ ዝነበረ መሃንዲስ ፋብሪካኡ ብምዕዳግን ንዕኡ ድማ ክም ዳይረክተር ብምቐጻርን ናብ ፋሰልሰሃይም (ከባቢ ፍራንክፈርት ጀርመን) ብምግግዝ ስርሓት ናይቲ ኩባንያ ኣሓየሉ። ጎኒ ጎኑ ብሽግሌታታት እናገጣጠሙ ቀዳመይቲ ስርሓት ኦፕላ ዝኾነት (IAA) እተሰምየት መኪና ሰራሕም ኣብ ምርኢት መካይን በርሊን ክቕርቡ ክኣሉ። ፈላሚት መኪና ኦፕላ 40 ኪ.ሜ ኣብ ሰዓት ክትጐይ እትኸእል ነበረት። ምስ ናይ ፈረንሳ መካይን ግን ክትወዳደር ስለዘይክኣለት ንጊዜኡ ሰራሕ ዝሒሉ ነበረ። ኣብ 1902 ምስ ኣስክሳንደር ዳራክ ዝተባህለ ናይ ፈረንሳ ፈላሚ ሰራሕ መካይን ብምስምማዕ ምዕሩጋት ኦፕላ-ዳራክ ዝተባህላ መካይን ክስርሑ ጀመሩ። ዝሓየሰ ኦቶሞቶር (ናይ ጀርመን ሞቶር) ብምግጣም ናይ መካይን ሰፖርት ውድድር ኣብ ታውኑስ ዝተባህለ ቦታ ኦፕላ ክትዕወት ስለዝኸኣለት ካብ ነገሰታት ጀርመን ናይቲ እዋን ብልጫ ወሰደት። በዚ ድማ ናብቶም ንጉሳውያን ቤተሰብ ዝኾና ዝተፈትዋ መካይን ክትልእኸን ክትሸይዋን ጀመረት። ብዘይካዚ ኣብ 1920 ኦፕላ ካብተን ዝዓበዩ ኣፍሪይቲ ብሽግሌታ ዓለም ክትክውን በቕዕት። ድሕሪ 16 ዓመት ኣብ 1936 ማእቶት ብሽግሌታ ኦፕላ ናብ ካልእ ፋብሪካ ተሸጠ።

እቲ ናይ መካይን ምስራሕ ምትሕግጋዝ ምስ ፈረንሳውያን ክሳብ 1907 ቀጸለ። ታውኑስ ካብሪዮለት ዝብሃል መካይንን፣ ነፈርቲ ውን ክይተረፈ ብምስራሕ እናሰጐሙ ክሳብ 1929 ስርሓቶም ብምቕሉል መንገዲ ይመርሑ ነበሩ። ብድሕሪዚ ቁጠባዊ ቅልውላው ኣብ ዓለም ይኸሰት ስለዝነበረ 80% ንብረት ናይቲ ኩባንያ ናብ ናይ ኣሜሪካ ሰራሕቲ መካይን ዝኾነት ኮንሰርን ጀነራል ሞቶርስ ተሸጠ።

**5.5.2 ቢ-ኤም-ዳብሊው (ሙኒክ 1916):**



ኒኮላውስ ኣውጉስት ኦቶ ኣብ ክተማ ክለን ሞቶር ጋዝ ዝመሃዘ ጀርመናዊ ምዃኑ ኣብ ሳዕሊ ርኢና ኔርና። ጉስታቭ ኦቶ ዝተባህለ ድማ ውላዱ ምዃኑ እዩ። ጉስታቭ መሰረታዊ ትምህርቲ ድሕሪ ምውሳድ ኣብ ዮኒቨርሲቲ ሃኖቨር፣ ሙኒክ፣ ካርልስሩህ ዝበሃል ክተማታት ጀርመን ሚዛን ማእከሉ መካኒካዊ መሃንዲስነት ዝኾነ ልዑል ትምህርቲ ወሲዱ ነበረ። ምስቲ ካብ ኣቡኡ ዝወረሶ ብልጫታት ተሞክሮ ሰራሓት ሞቶር እናተሓገዘ ዝወርጸጸ ጉልበት ሞቶር ክስርሕ ክኣለ። ሓያል ጉልበት ዘለዎ



ሞቶር ንነፈርቲ ዝሕተተሉ ዝነበረ ጊዜ ብምንጻፍ እቲ ጠለብ የተባብዖ ነበረ። ጉስታቭ ዝሰርሖ ሞቶር ከኣ ንነፈርቲ ከገልግል ከምዝኸእል ገምጋም ምስ ወሰደ ኣብ 1910 ሓንቲ ንእሽቶይ ነፋሪት ባዕሉ ሰሪሖ ወድኦ። ናይ ጉስታቭ ፋብሪካ ነፈርቲ ዝብል ኩባንያ ድማ መስረተ። ኣብ 7 መጋቢት 1916 ባሻርያ ትካል ስርሓት ሞቶር ነፈርቲ ተመስረተት። ድሕሪ ዓመት እቶም መስረትቲ ካርል-ራፕን ጉስታቭ-ኦቶን ብምጃን ትካል ሞቶር ባሻርያ (BMW Bavarian Motor Works) ክብሉ ስሙ ቀየሩዎ። ኩሉ ስርሓት ኣብ ሞንካ ውግኣት ቀዳማይ ውግእ ዓለም ይንበር እምበር ዕዉት ኔሩ ጥራይ ዘይኮነ ርኡይ ቁጠባዊን ፊናንሳዊን ዕብየት ኣኸቲሉ ነበረ። በዚ ምኽንያትዚ ኣብ ጥቓ ናይ ሙኒክ ኣየርፖርት ገዚፍ ወጻኢ ብምግባር ዓቢ ትካል ሞቶር ወተሃደራዊ ነፈርቲ ክህነጽ ተኻኢለ። ብዘይካዚ እውን ኣብ በርሊን ሓደ ቤት ዕዮ ብምኸፋት ንኣሽቱ ነፈርቲ ይሰርሕ ነበረ። ክሳብ 700 ዝኣኸሉ ሰራሕተኛታት ብምቕጻር ጉስታቭ ኦቶ ብጠቐላላ 375 ዝኣኸላ ነፈርቲ መብሓሕትኦን ኣገልግሎተን ንፓይሎት ትምህርቲ ዝህባ ክሰርሕ ከኣለ። ውዕል ቨርሳይል (ፈረንሳ) ግን ጸገም ፈጠረሎም። ድሕሪ ቀዳማይ ውግእ ዓለም ብምኸንያት ውዕል ቨርሳይል ጀርመን ብኸሉምሉ መካይን ይኹን ነፈርቲ ከይትሰርሕ ተኸልኪላ ነበረት።



ሓንቲ ካብተን ቀዳሞት ብጉዝታቭ ወዲ ኒኮላውስ ኣውጉስት ኦቶ ኣብ ጀርመን ዝተሰርሓ ነፈርቲ 1910 5.5.2.1\*





ሀ. ሀ. ጉዝታቭ አቶ 1910 5.5.2.2\*



ለ. ዲክሲ (BMW Dixi) ቀዳመይቲ መኪና ቢ-ኤም-ዳብሊዩ 5.5.2.3\*

እዚ ከአ ንቢ-ኤም-ዳብሊዩ ስርሓታ ከምዝቋረጽ ገበረ። እዚ ውዕልዚ ነቲ ትካል ናብ ጥፈሻ ዝደፍእ ከምዝኾነ ዘስተውዓሉ መሃንዲሳት ናይቲ ኩባንያ ሓድሽ ስትራተጂ አውጽኡ። ሞቶር ነፈርቲ ምስራሕ ብምቁራጽ ሞቶር ናይ ጀላቡን ናይ ጽዕነት መካይንን ብምስራሕ ነቲ ትካል ትንፋስ መለሰሉ። ኣብ 1920 ናይ ሞቶታት ሞቶር ሰራሖም ክሸጡ ጀመሩ። 1923 ናቶም ሞቶ R32 ብምስራሕ ናብ ምርኣት በርሊን ኣቕረቡ። ስርሓት ሞቶታት ብምጅማር ቀስ ብቐስ እታ ኩባንያ፡ ውዕል ቨርሳይል ጊዜኡ በሊዑ ስለዘብቐፀ 1924 እንደገና ሞቶር ነፈርቲ ምስራሕ ጀመረት። ኣብ 1928 ቀዳመይቲ ሞደል ዲክሲ እትበሃል ቀዳመይቲ መኪና ተሰርሐት። እዛ መኪና እዚአ ካብ አውስቲን ሰባን ትበሃል ናይ እንግሊዝ መኪና ፍቓድ ብምውሳድ ተመሓይሻ ዝተሰርሐት ኮይና ፈላሚት መኪና ቢ-ኤም-ዳብሊዩ ኮነት። እዛ መኪና እዚአ 2200 ራይሽ ማርክ ዋግኣ ኮይና ቁጠባዊ ቅልውላው ይጀማምር ይንበርምበር ፍትውቲ ከም ዝነበረት ይፍለጥ። ቢ ኤም ዳብሊዩ ምዝዋር ምስ ዋጋ መገሻ ባቡር ብምንጽጻር ተመርጸት። ብድሕሪዚ አይ ኤም ዋን ትበሃል መኪና ብመስርዕ ከተፍሪ ጀመረት። ኣብ ሞንጎ 1932-1934 ጥራሕ 7215 መካይን ሰራሓ ክትሸይጥ በቕዕት። ኣብ ካልኣይ ውግእ ዓለም ናይ ማእቶት ሜላኣ ብምቕያር ሓያላት ናይ ውግእ ነፈርቲ እናሰርሐት ብዝሒ ሰራሕተኛታት ኣብ ዝለዓለ ደረጃ ከተብጽሕ ከአለት። ድሕሪ 1959 ካልኦት ኩባንያታት ዝሰርሐእን ዝነበራ ነፈርቲ ጸብለልትነት ስለዝነበረን ን ቢ-ኤም-ዳብሊዩ ፊናንሳዊ ጸቕጢ ክገበረላ ጀመረ። በዚ



ድማ ናይ ማእቶት ስትራተጂ ክትቅይር ግድነት ኮነ። ቁጠባዊ ክሳራታት ንምንካይን ዕብየት ማእቶት ንምውሓስን መካይን ጥራሕ ምፍራይ ከም ኣማራጺ ስለዝተወሰደ ክሳብ ሎሚ በብዓይነተን መካይን ከተፍሪ ትርከብ ኣላ። መካይን ቢ-ኤም-ዳብልዩ ሎሚ ካብተን ብኣህጉራዊ ደረጃ ብዓማውል ዝተፈትዋ መካይን ጀርመን እየን።



5.5.3 ፖርሽ (ስቲትጋርት 1931):

ፊርዲናንድ ፖርሽ ዝተባህለ ኣብ ረፓብልክ ቸክ ዝተወልደ፡ኣብ ዝተፈላለዩ እዋናት ናይ ኣውስትሪያን ናይ ጀርመንን ዜግነት ዝነበሮ፡ ሕሉፍ ውሕልነት ዝውንን ሰናዒ መካኒክን ናይ ኣለክትሪክ መሃንዲስን ነበረ። ብቐልጣቤ ኣብ ናይ ኣቡኡ ትካል ኣለክትሪክ እናሰርሐ፡ ምሽታዊ ትምህርቲ እናወሰኸ ፍልጠቱን ጽፈት ስርሑን ከምዝውስኽ ገበረ። ኣብ ዩኒቨርሲቲ ቪየና ውን ብዘይ ወግዓዊ ምዝገባ ጽን ኢሉ ይሰምዕ ነይሩ እዩ። ሙሉእ ፍጻሜ ዘብጽሖ ፍሉይ ደረጃ ትምህርቲ ግን ኣይነበሮን። እዋኑ 1893 እዩ ዕድሜኡ 18 ዓመት ኮይኑ፡ ኣብ ዝተፈላለዩ ኩባንያታት ክሰርሕ ድሕሪ ምጽናሕ፡ 1899 ናይ ገዛእ ርእሱ ናይ ኣለክትሪክ ሞቶር ገጣጢሙ ናይ ምህዞ ምስክርነት ወሰደ። እዚ ጥራሕ ዘይኮነ ብኣለክትሪክ እትኸይድ ተሽከርካሪት ምስርሑ ውን ዝያዳ ተጠማቲ ክኢላ ገበሮ። ብድሕሪዚ ኣብ ቪየና ኣውስትሮ ዳይምለር ዝበሃል ናይ ዳይምለር ስርሓት ሞቶር ኩባንያ ናይ ማእቶትን ምቁጽጻር ተክኒክን ሓላፊ ብምጃን ይሰርሕ ነበረ። ኣብዚ ናይ ሰባት መንግሥቲ ኮነ ናይ ስፖርት መካይን ከምኡውን 1908 ናይ ነፈርቲ ሞቶር ክሰርሕ በቐዑ ነበረ። ኣብ ቀዳማይ ውግእ ዓለም ብበንዚንን ብኣለክትሪክን ትሰርሕ ተሽከርካሪት ሰሪሖ ከምዝነበረ እውን ይፍለጥ እዩ።



ሀ. ፊርዲናንድ ፖርሽ (1875-1951) ለ. ካብተን ቀዳሞት ስርሓት ፖርሽ

5.5.3.1\*

Type 12 ኣብ 1932

5.5.3.2\*

አብ 1926 ብስሪ ኦቲ ዝጀግምር ዝነበረ ናይ ዓለም ቁጠባዊ ቅልውላው ዝርእ ዝነበረ ዝሕታለ ቁጠባዊ ህይወት፡ናይ ዳይምሰር ስርሓት ሞቶርን ናይ ካርል ቦንዝ ኩባንያን ብስራሕን ብምሕደራን ተወሃሂደን፡ ዳይምሰር-ቦንዝ ዝብል ስም ክሕሳ ምስወሰና ናይ ፖርሽ ስልጣን ይደክም ነበረ። ፖርሽ ኣብዚ ውሁድ ኩባንያ ዳይምሳር-ቦንዝ መዋእሉ ክስርሕ መደብ ይንበርምበር ናይ ፊናንስ ጸገም ኮነ መሸጣ ዓበይቲ መካይን ናይቲ ኩባንያ ከምቲ ዝግባእ ሰለዘይሰጎመ ናይ ስራሕ ውዕሉ ክሕደስ ኣይከኣለን። ካብዚ ቀጸሉ ኣብ ካልእ ኩባንያ ከም ናይ ተክኒክ ዳይረክተር ኮይኑ እኳ ክስርሕ ጀሚሩ እንተነበረ ነዚ ብምቁራጽ ኣብ 1930 ናጻ ብምኅን ናይ መሃንዲስ ቤት ጽሕፈት ኣብ ስቱትጋርት (ጀርመን) ክፈተ። ኣብዚ እዋንዚ ካብ ሶቭየት ሕብረት ክይተረፈ ከም መሃንዲስ ገጣም መካይን ብምኅን ናብ ፍሰያ ክስርሕ ዝመጸ መጸዋዕታ ስራሕ ነጹጉ ኣብ ስቱትጋርት ስርሓት መካይን ቀጸለ። 1931 ሓንቲ ናይ መጀመርያ ዓይነት መኪና ፖርሽ 12 ሰሪሖ ወድኦ። በዛ መኪና እዚ ኣ ግን ብዙሕ ኣይተዓወተን። ኣውቶ ዩኒዮን ሊ ትባሃል ናይ ስፖርት መኪና ግን ሓንቲ ካብተን ንፈርዲናንድ ፖርሽ ከፀውታኦ ዝኸነላ ቀዳመይቲ ናይ ቅድድም መኪና ኮነት።

ፈርዲናንድ ፖርሽ ድሕሪ 1933፡ ናይ ሂትለር ኣብ ስልጣን ምምጻእ ብመምርሒ ሂትለር ዝተወደበ ስርሓት ንህዝቢ እተገልግል ሕሰርቲን ፍጥንቲን መኪና ቮልክስዋግን (VW) ኣብ ምስራሕን ምውዳብን ነጠፉ ክስርሕ ከምዘለዎ ሰለዝተኣዘዘ ስራሓት መኪና ፖርሽ ኣቋሪጹ ክሳብ መወዳእታ ካልኣይ ውግእ ዓለም ኣብ ስርሓት ቮልክስዋግን ተጸሚዩ ይሰርሕ ነበረ ።



### 5.5.4 ቮልክስዋግን VW (ምልፍስበርግ 1937):

ሂትለር መኪና ክዝውር ፍቓድ ዘይብሉ መራሒ፡ መኪና ክትሰራሕ ብሃውሪ ዝወጠኖ ፕሮጀክት

ቀዳመይቲ መኪና ናይ ዓለም ኣብ ሃገረ ጀርመን ትመሃዝ እምበር ክሳብ 1929 ዝነበረ ቁጠባዊ ቅልውላው ዓለም፡ ኣብ ጽርግያታት ጀርመን ዝነበራ መካይን ምስ ካልኦት ናይ ኤውሮጳን ኣሜሪካን ሃገራት ክወዳደራ እንክለዎ ኣዝዮን ውሑዳት ነበራ። ኣብ ጀርመን ፍርቂ ሚልዮን ዝኾኖ መካይን ጥራሕ ፈርዮን ከምዝነበራ ናይቲ ጊዜ ጸብጻባት ይሕብሩ። ኣብ ፈረንሳን ኣብ እንግሊዝን 1.5 ሚልዮን ዝኣኸላ መካይን ክፈርዩ እንክለዎ ኣብ ኣሜሪካ ግን 15 ሚልዮን ዝኣኸላ ፈርዮን ይንቀሳቀሳ ምንባረን ፍጥነት ግስጋሴ ናይ መካይን ኢንዱስትሪ ኣብ ኣሜሪካ ክሳብ

ክንደይ ሰጉሙ ከምዝነበረ፡አቲ ብዝሒ ነቲ ዝነበረ ኩነታት የብርሀ። ከምዚ ሰለዝኾነ መሃዚ መኪና ናይ ዓለም ኣብ ኣሜሪካ ሄንሪ ፎርድ ዝውሰደሉ ጊዜ ኔሩ እዩ።

8 መጋቢት 1934 ሓደ ዓመት ድሕሪ ኣዶልፍ ሂትለር ስልጣን ምጭባጡ ኣብ በርሊን ኣብ ኣህጉራዊ ናይ መካይን ምርኢት ኣብ ዝተገብረሉ ኣዋን፡ሂትለር ኣብ ቅድሚ ህዝቢ ኣብ መድረሽ ብምውጻእ ከምዚ ዝሰዕብ በለ። "ኣርባዕተ ኮፍ መበሊ ዘሎዎ፡ ብዙሕ ነዳዲ ዘይተህልኹ፡ መኪና ሓፋሽ ህዝቢ፡ ምእንቲ ክትከውን ዋግኣ ትሕቲ 1000 RM ራይሽ ማርክ ክድረት፡ ንሰራሕተኛ ህዝቢ ጀርመን እትበቐዕ ክንሰርሕ መዲብና ኣሎና። ዝኾነ ይኹን መኪና ክገዝእ ዝደሊ ሰብ፡ ኣብ ወርሒ 5 ራይሽ ማርክ ከም ወርሓዊ ክፍሊት ኮይኑ እናተሰልዐ ኣብ ሕሳቡ ብምውህላል ዕዳ መኪናኡ ክኸፍል ተፈቓዶ ኣሎ። ሰፊሕ ጽርግያ ክሰራሕ እዋ 100 ኪ.ሜ ኣብ ሰዓት ኣትጎይ መኪና ክሰርሑ ንክኢላታት ደቂ ዓደይ ኣዚዞም ኣሎኹ" ብምባል ሸርተፍተፍ በለ። ፈርዲናንድ ፖርሽ ኣብ መካይን ምስራሕ ነጢፉ ኣብ ሰቲትጋርት ዝሰርሕ ዝነበረ ምኡር መሃንዲስ ሰለዝነበረ፡ ኣብ ምስራሕ ናይዛ ሕሰርቲን ፍጥንቲን መኪና ክውድብን ክሳልጥን ሓላፍነት ተዋህበ። እተን ብምሕደራ ማእቶት መካይን ተሞክሮታት ዝገበራ፡ ኣረጋጊጸን ዝፈልግ ዝነበራ ኩባንያታት ኣይተሓተታን። ንምትግባሩ ቀሊል ከምዘይኮነ ይግምታ ጥራሕ ዘይኮነ ጠቕላላ ክብደት፡ዋጋን ጊዜን ሰርሓት መኪና ካብ ገምጋም ሂትለር ንላዕሊ ከምዝተዓጸጸፍ ይፈልግ ነበራ። ሰለዝኾነ ከኣ እተን ኩባንያታት ሰራሕቲ መካይን ነቲ መደብ ከምውላን ክሕግዛን ቅሩባት ኣይነበራን። ሂትለር ድማ ኣቲ መደብ ነቶም ዝእምኖም ኣባላት ሰልፊ ጀርመናዊ ናይ ሰራሕ ግንባር ዝዓበየ ናይ ኣውቶሞቢል ፋብሪካ ክሰርሑ ተማሕጸኖም። ኣብ 1937 ኣብ በርሊን ቤት ጽሕፈት ከፊቶም ሓለይቲ ህዝቢ ክመሰሉ ብመደብ ፈርዲናንድ ፖርሽ ዝቐረበት ቀዳመይቲ መኪና ሰማ ክይ-ዲ-ኤፍ (KDF: Kraft-Durch-Freude = Strength-Through-Joy = ሓይሊ-ብሓጎስ) ክትበሃል ብወግዒ ተኣወጀ።



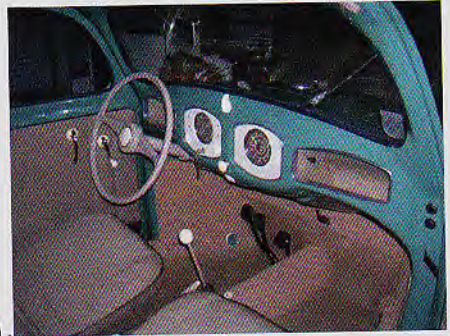

ሀ. ካብተን ቀዳሞት ናይ ቅድሚ ውግእ ሾልክስዋገን 5.5.4.1\*  
 ለ. ድሕሪ ካልኣይ ውግእ ዓለም ዝማዕበለት ሾልክስዋገን 5.5.4.2\*

ብዓይኒ ተንተንቲ ታሪኽ ዝኾነ ጸረ-ናዚ ሓይልታት ክርእ እንከሎ፡ እቲ ኹሉ ዓጀውጀው ናይ ሂትለር ሓያል ሰራዊት ክሃንጽ ዝሓለፍ ምስምስ ምንባሩ ኣብ መግለጺታቶም የስምሩ። እዛ መኪና ምእንቲ ክትስራሕ ድማ እቲ ወጻኢ ካብቲ ኣብ 1933 ዝተገበተ ንብረት ማሕበር ሰራሕተኛታት ጀርመን ጌርካ ክሸፈን እቲ ውልቀ መላኺ ዝኾነ ሂትለር ወሲኑ ኣጽደቐ። ፈርዲናንድ ፖርሽ ዙረት ኣብ ዘመናዊ ቤት ዕዮ ናይ ፎርድ ኩባንያ ዲትሮይት (ኣሜሪካ) ድሕሪ ምኻዱ፡ ዘመናዊ ስርዓተ ማእቶት ፎርድ ተዓዚቡን ኣጽኒዑን ስለዝመጸ ንስርሓት መካይን ዘድሊ ነገራት ምቕራብን ቤት ዕዮ መካይን ምስራሕን ኣይጸገሞን። ዋና ኣካያዲ ናይቲ ስራሕ ድማ ኮነ። ብኸምዚ ኣገባብ ድማ፡ ኣብ ፋለለባን ከምኡ ውን ኣብ ምልክብኩም ዝበሃላ ክተማታት ጀርመን፡ ቦታ ብምርካብ 1937 ስርሓት መካይን ሾልክስዋገን ዝብል ወግዓዊ ስም ዝተሞህሮ ኩባንያ ተመስረተ። (ብቋንቋ ጀርመን ሾልክስ፡ ህዝቢ ክኸውን ከሎ ዋገን ድማ መኪና ማለት እዩ። ብሓጺሩ ሾልክስዋገን ትርጉሙ መኪና ህዝቢ ይኸውን ኣሎ ማለት እዩ። 1939 ዝተገብረ ጸብጸብ፡ ምስተራእየ እታ መኪና ብኸላራ ከምተሰርሐት ትሕቲ 1000 ራይሽ ማርክ ከኣ ክትሸየጥ ፍጹም ከምዘይትኸእል ተገምገመ። እቲ መኪና ክመርሕ ዘይከእል መራሒ፡ ዝሃቦ ግምታት እምበኣር ብትምክሕቲ ዝተሰነየ ተብተብ እምበር ዝተጸገቦ ከምዘይነበረ ተረጋገጸ። ሂትለር ግን ጌግኡ ክኣምን ኣይተሰምዐን። እቲ ወርሒ ወርሒ 300000 ዝኣኸሉ ሰራሕተኛታት ኣብ ነፍሰወከፍ ወርሒ 5 RM ዝገበርዎ ቁጣብ ኣይተመልሰሎምን። 1939 ስርዓት ናዚ ጀርመን ካልኣይ ውግእ ዓለም ጀመረ። መካይን ሾልክስዋገን ምስተሰርሐት፡ ውግእ ከም ጉልባብ ተጠቂሞም ነቶም ገንዘብ ዘሞህሉ ዝነበሩ ሰራሕተኛታት ብምትላል፡ መብዛሕትኦም መካይናም ከምዘይረኽቡ ገበሩ። ዝሰርሑዎን



መካይን ናብ ሓለፍቲ ናይቲ ገዛኢ ሰልፊ ናዚ ተዋህባ። እቲ መደብ ምፍራይ ናይ ንእሽቱ መካይን ብብቐሩብ ብምቁራጽ፡ ንውግኦ ዘገልግል ናይ ጽዕነት መካይን ከምኡውን ታንክታት ምድርን ባሕርን ክስርሓ ብምእዛዝ መእዘን ሰትራተጂኦም ናብ ዓውደ ውግኦ ቀየሩ። ማዕረ ማዕረዚ ጀርመን መነሃርያ ናይ ውግኦ ምእንቲ ክትከውን ካብን ናብን በርሊን ከምኡውን ናብ ምዕራብ ጀርመን ዝወሰድ መንገዲታትን ድንድላትን ወተሃደራቶም ኣኻኺቦም ምስራሕ ተተሓሓዙ።

እብዚ ክርሳዕ ዘይብሉ ጉዳይ ናይቶም ኣብ ሾልፍስበርግ፡ መደበር ስርሓት መካይን ሾልክስዋገን፡ ኮነ ኣብ ካልኦ ቦታታት ስርሓት ሾልክስዋገን ተገዲዶም ኣብ ኣስቃቂ ኩነታት ዝሰርሑ ዝነበሩ 20000 ግዳያት ሰልፊ ናዚ ዝኾኑ ሰራሕተኛታት ናይ ዝተፈላለያ ሃገራት ኣዩ። ኣብዚ ፈርዲናንድ ፖርሽ ካብ ህይንሪሽ ሂምለር ዝተባህለ ትሕቲ ሂትለር ዝነበረ ናይ ናዚ በዓል ስልጣን፡ ዝእዘዞ ቁጽሪ ናይ ግዳያት ሰራሕተኛታት ከምዝመረጸ ይውሃብ ነበረ። እዚ ኣቶም ገለ ምሩኻት ውግኦ ገለ ውን ይሁዳውያንን ካብ ቤት ማእሰርቲ ናዚ ዝመጹ ነበሩ። እቲ ሰራሕ ኢሰብኣዊ ምንባሩ ጥራሕ ዘይኮነ ነብሶምን ደቆምን እውን ብጥበብ ከምዝሞቱ ይግበር ከምዝነበረ ታሪኽ ናዚ ኣብ ጀርመን የዘንቱ። ካብዚ ዘስካሕክሕ ጊዜ ዝተረፉ ኣብ ኣፍ ሞት ዝነበሩ 2000 ግዳያት ዝኸውን፡ ድሕሪ ነዊሕ ኣዋናት ኣብ 2001 ብናይ ሎሚ ፈደራላዊ መንግስቲ ጀርመን ደበሰ ከምኣተዋህቦም ይንገር።

ድሕሪ ካልኣይ ውግኦ ዓለም 20% ማሸናት ፋብሪካ ሾልክስዋገን ብደብዳብ ናይ ኪዳን ሓይልታት ይተሃረም እምበር 93% ናይቲ ጠቕላላ ፋብሪካ ግን ክስርሕ ይኸኣል ነበረ። ሾልክስዋገን ናብ ምሕደራ እንግሊዝ ብምኣታው፡ ስሙ ናይ ምልፍስበርግ ትካል ሞቶር ተባሂሉ ተቐየረ። ኣብ 1946 ሓንቲ መኪና ሾልክስዋገን ብ5000 ራይሽ ግርክ ብዓማውል ክትሸመት ኣብ ዕዳጋ ቀረበት። እቲ ምሕደራ እናተመሓየሸ ካብ እንግሊዝ ናብ ጀርመን ቀስ ኢሉ ድማ ናብ ወንንቲ ብርኪ ተሰጋገረ። ኣብ 1955 ሾልክስዋገን መበል ሓደ ሚልዮን መኪና ክተፍሪ ምብቅዓ ሕምባሻ ቆረሰት። ከምዚ እናበለት ሾልክስዋገን ምስ ከም ኣውቶ ዩንዮን መርቶድስ በንዝ ዝእመሰላ ዝተፈላለያ ኩባንያታት እናተላፈነትን ውህደት እናገበረትን፡ ሓድሽ ተከፍሎጂ እናታኣታተወት፡ ንእውዲ ኣብ ሱሳታት ብምዕዳግ፡ 1972፡ 15 ሚልዮን መካይን ብምፍራይ ናይ ዓለም ናይ ኣፍሪይቲ መካይን ኮኸብ ክትከውን ምብቅዓ፡ ንህዝባዊ ቁጠባ ጀርመን ብዝበለጸ ዓንገለቶ። እዚ ኣብ ሃገራዊን ኣህጉራዊን ናይ ቁጠባ ህይወት ዘምጸ ናይ መነባብሮ ለውጢ ኣነኣኢስካ ከርኣ

አይክሌን። አብ 2005 ድማ ቮልክስዋን መበል 100 ሚልዮን መኪና ብምፍራያ አብ ኤውሮጳ ቀዳመይቲ አፍራይት መኪና ኮይና ነበረት።

አብዚ እዋንዚ ቮልክስዋን ብብዙሓት ወጎንቲ ብርኪ ትካየድ። ካብዚአተን አብ ኒደርላንድን ዝርከብ ፈደራላዊ መንግስቲ ጀርመን፣ ፖርቭ፣ ኢጣራት ዓረብ፣ ቀጠርን ካልኦትን ይርከብእን።አብ ትሕቲ ቮልክስዋን ኮይነን ዝስርሓ አፍሪይቲ መካይን ከም እውዲ፣ ኤም አይ ኤን MAN፣ በንትለይ፣ ቡጋቲ፣ ሳምቦርጂኒ፣ ሲያት፣ ሰኮዳ፣ ቮልክስዋን (ናይ ጽዕነት ናይ ሕርሻ ወይ ህንጻ ) ከምኡ ውን ሰካንያ (ሽወደን) ይርከብእን።

**5.6 ቀዳሞት ኩባንያታት መካይን፡ አብ ፈረንሳ፡**

- ፔጅ:1810
- ረኖ:1898
- ዳራክ:1904
- ሲትሮን:1919...ወዘተ



**5.6.1 ፔጅ (ፓሪስ 1810)**

ፔጅ ብ1810 ዓ.ም አብ ፓሪስ፡ ርእሰ ከተማ ፈረንሳ ብከልተ አሕዋት ዝተመሰረተት ኩባንያ እያ። እቲ ሓደ ጅን ፍራደሪክ ፔጅ፡ እቲ ካልኣይ ድማ ጅን ፒየሪ ፔጅ ተባሂሎም ይጽውቡ። መጀመርያ እዞም ከልተ አሕዋት እዚአም፡ ምስቲ ዝነበረ ናይ ፈረንሳ ተለዋዋጢ ቁጠባዊ ኩነታት ዝኸይድ፡ ምምካሽን ምምስራሕን ሓዲነመጺን ዘማእክል ንእሽቶ ኩባንያ ጀመርዎ።

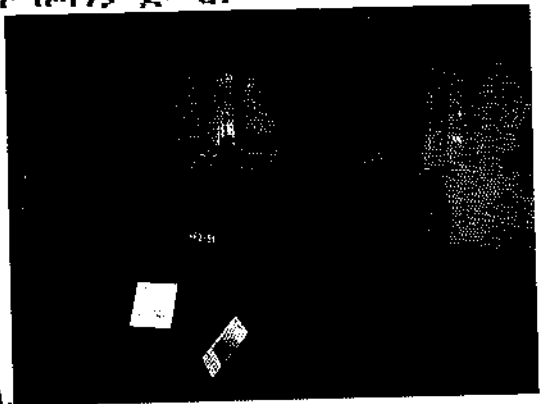

- ሀ. አርማንዶ ፔጅ (1849-1915) 5.6.1.1\*
- ለ. ቀዳመይቲ ፔጅ ናይ ዓለም 1899 5.6.1.2\*